

Εξοπλισμός Φυσικοθεραπείας & Αποκατάστασης



Η εταιρεία Epi-Bion Τσούμαρης Λεωνίδας ιδρύθηκε το 1994.

Με πάνω από 22 χρόνια παρουσίας και επαγγελματικής εμπειρίας, η εταιρεία μας δραστηριοποιείται στην εισαγωγή και εμπορία Μηχανημάτων Φυσικοθεραπείας, Αναλώσιμων Ειδών Φυσικοθεραπείας & Κινησιοθεραπείας, Ανατομικών και Ορθοπεδικών Ειδών καθώς και στους τομείς των Διαγνωστικών & Cosmetics. Αντιπροσωπεύουμε μεγάλους οίκους όπως: Sim, New Age, Iskra Medical, Fisiotech, Ac International, PINO, Fiab, Ecorostural, Jobri, Chiroform, Schupp, Ergolife, Human Tool κ.α

Πελάτες μας είναι Νοσοκομεία, Φυσικοθεραπευτήρια, Κέντρα Αποκατάστασης, Κ.Α.Π.Η., Κέντρα Αισθητικής, Spa & Γυμναστήρια.

Με κύρια φιλοσοφία μας το 'Έπι-Βιώνει μόνο η ποιότητα' πορευόμαστε με προϊόντα ασφαλή και ποιοτικά ελεγμένα. Η φιλοσοφία αυτή, μαζί με την εξειδίκευση του προσωπικού μας, κάνει να έχουμε μία συνεχή ανοδική πορεία στον χώρο της υγείας.

Η εταιρεία μας είναι πιστοποιημένη με Σύστημα Διασφάλισης Ποιότητας ISO 9001, από τον διεθνή φορέα Swiss Approval International και τα προϊόντα της έχουν την πιστοποίηση CE.

Η εταιρεία μας βρίσκεται στην Αθήνα, στην οδό Σινώπης 13, Αμπελόκηποι, όπου μπορείτε να επισκεφτείτε τα γραφεία και την έκθεσή μας.

Περισσότερες πληροφορίες μπορείτε να βρείτε στην ιστοσελίδα μας

www.epi-bion.gr και στο  <https://www.facebook.com/EpiBionGreece>

ΠΕΡΙΕΧΟΜΕΝΑ

ΜΗΧΑΝΗΜΑΤΑ ΦΥΣΙΚΟΘΕΡΑΠΕΙΑΣ

ΜΑΓΝΗΤΙΚΟΣ ΔΙΕΓΕΡΤΗΣ-TESLA STYM	4
ΡΑΔΙΟΣΥΧΝΟΤΗΤΕΣ-TECAR	6
ΚΡΥΟΘΕΡΑΠΕΙΑ	8
ΚΡΟΥΣΤΙΚΑ ΚΥΜΑΤΑ-SHOCKWAVE	9
ΗΛΕΚΤΡΟΘΕΡΑΠΕΙΑ	10
ΥΠΕΡΗΧΟΙ	11
ΦΟΡΗΤΕΣ ΣΥΣΚΕΥΕΣ	12
LASER	16
ΣΥΝΔΥΑΣΜΕΝΕΣ ΣΥΣΚΕΥΕΣ	18
ΜΑΓΝΗΤΟΘΕΡΑΠΕΙΕΣ	21
ΣΥΣΚΕΥΕΣ ΑΝΑΡΡΟΦΗΣΗΣ	22
ΚΥΚΛΟΦΟΡΗΤΕΣ ΑΚΡΩΝ	22
ΥΠΕΡΥΘΡΕΣ	22

ΑΞΙΟΛΟΓΗΣΗ ΚΑΙ ΑΠΟΚΑΤΑΣΤΑΣΗ

ΣΥΣΤΗΜΑ ΙΣΟΡΡΟΠΙΑΣ	23
ΣΥΣΤΗΜΑ ΕΛΕΞΗΣ & ΑΠΟΣΥΜΠΙΕΣΗΣ	24
ΠΑΘΗΤΙΚΗ - ΕΝΕΡΓΗΤΙΚΗ ΚΙΝΗΤΟΠΟΙΗΣΗ	24
ΙΣΟΚΙΝΗΣΗ	25
ΠΟΔΟΣΚΟΠΙΟ	25
ΘΕΡΑΠΕΥΤΙΚΟ ΓΥΜΝΑΣΤΗΡΙΟ	26

ΚΡΕΒΑΤΙΑ ΘΕΡΑΠΕΙΑΣ

ΦΟΡΗΤΑ ΚΡΕΒΑΤΙΑ	27
ΗΛΕΚΤΡΙΚΑ ΚΡΕΒΑΤΙΑ	28

ΑΝΑΤΟΜΙΚΑ-ΟΡΘΟΠΕΔΙΚΑ

ΑΝΑΤΟΜΙΚΑ-ΟΡΘΟΠΕΔΙΚΑ	32
----------------------	----

ΕΞΟΠΛΙΣΜΟΣ ΧΩΡΟΥ

ΕΞΟΠΛΙΣΜΟΣ ΧΩΡΟΥ	35
------------------	----

ΒΟΗΘΗΜΑΤΑ ΑΣΚΗΣΕΩΝ

ΒΟΗΘΗΜΑΤΑ ΑΣΚΗΣΕΩΝ	37
--------------------	----

ΑΝΑΛΩΣΙΜΑ ΦΥΣΙΚΟΘΕΡΑΠΕΙΑΣ

ΑΝΑΛΩΣΙΜΑ ΦΥΣΙΚΟΘΕΡΑΠΕΙΑΣ	39
---------------------------	----

ΜΑΓΝΗΤΙΚΟΣ ΔΙΕΓΕΡΤΗΣ TESLA STYM FMS

Τι είναι το TESLA STYM FMS

Το TESLA STYM FMS (Functional Magnetic Stimulation) είναι ένα πρωτοποριακό θεραπευτικό μηχάνημα λειτουργικής Μαγνητικής Διέγερσης. Χρησιμοποιεί ισχυρά παλμικά μαγνητικά πεδία έως 2,5 Tesla σε συχνότητα 1-80Hz. Επιτρέπει τη διέγερση των βαθύτερων μυϊκών και νευρικών ιστών, που δεν μπορεί να επιτευχθεί με άλλο μέσο. Είναι το ισχυρότερο είδος μαγνητικής θεραπείας στη φυσικοθεραπεία, η οποία μπορεί να γίνει χωρίς επαφή με το δέρμα. Έχει πληθώρα από έτοιμα πρωτόκολλα αλλά και ελεύθερα για τον χρήστη.



Ενδείξεις

- Αυχενικά Σύνδρομα
- Οσφυαλγίες
- Δισκοπάθειες
- Λουμπάγκο
- Κατάγματα
- Διαστρέμματα
- Παθήσεις Μυοσκελετικού
- Τενοντίτιδες
- Επικονδυλίτιδες
- Περιarthρίτιδες
- Εκφυλιστικές Arθρίτιδες
- Ρευματοειδείς Arθρίτιδες
- Παθήσεις Σπονδυλικής Στήλης
- Νευροπάθειες: Κινητικές - Αισθητήριες
- Παγωμένος Ώμος
- Επούλωση τραύματος και κατακλίσεων
- Σύνδρομο καρπιαίου σωλήνα
- Πυελικοί πόνοι



Ποια είναι τα πλεονεκτήματα του TESLA STYM FMS

- Επιτρέπει τη διέγερση των βαθύτερων μυικών και νευρικών ιστών που δεν μπορεί να γίνει με άλλα μέσα
- Η ισχυρότερη μαγνητική θεραπεία στη Φυσικοθεραπεία
- Πρωτοποριακή θεραπεία ανακούφισης από τον πόνο
- Εξαιρετικά αποτελεσματικό για ευρεία γκάμα παθήσεων
- Σύντομη διάρκεια θεραπειάς
- Μυϊκή διέγερση χωρίς επαφή με το δέρμα
- Ταχύτερη ασβεστοποίηση
- Ανώδυνη
- Θεραπεία χωρίς παρενέργειες
- Οθόνη αφής για εύκολη χρήση

Πώς το μαγνητικό πεδίο ενεργοποιεί τον μυ

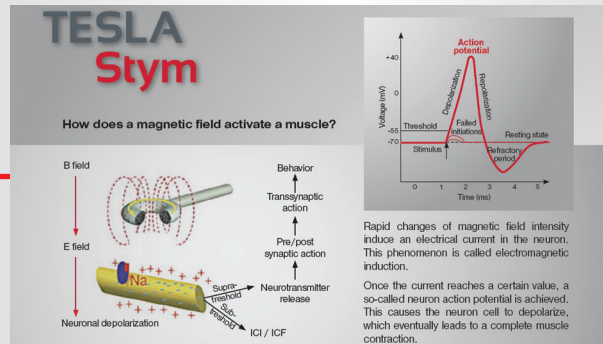

Χαρακτηριστικά Tesla Stym Prestige & Tesla Stym

- Μέγιστη Ισχύς 1,7 Tesla (17.000 Gauss)
- Δυνατότητα & για 2,5 Tesla
- 100 Προκαθορισμένα Πρωτόκολλα
- 72 Κενές θέσεις μνήμης
- 2 Κεφαλές (Large-Medium)
- Συχνότητα: 1-80 Hz
- Βάρος: 9Kg (Tesla Stym Prestige) & 8,2Kg (Tesla Stym)
- Διαστάσεις: 47x60x27 cm (Tesla Stym Prestige) & 43x60x26 cm (Tesla Stym)
- Class I, Type BF
- Επιπλέον εξοπλισμός Trolley Prestige & Trolley Eco



TESLA Stym Prestige



TESLA Stym



ΡΑΔΙΟΣΥΧΝΟΤΗΤΕΣ TECAR - ΤΕΚΡΑ

Οι συσκευές ΤΕΚΡΑ είναι ό,τι πιο σύγχρονο και καινοτόμο υπάρχει στον χώρο της φυσικοθεραπείας. Είναι η νέα, μη επεμβατική τεχνική που επιταχύνει τις φυσιολογικές διαδικασίες του μεταβολισμού των κυττάρων, μεταφέροντας ενέργεια, χωρίς ακτινοβολία, στους ιστούς. Η θεραπεία βασίζεται στην εκπομπή ραδιοκυμάτων, μέσω της οποίας επιτυγχάνεται εναλλαγή ιόντων στο εσωτερικό του σώματος, που έχει ως αποτέλεσμα την <<φυσική αναγέννηση>> των ιστών. Σε αντίθεση με άλλες θεραπείες, η θεραπεία μέσω των συσκευών ΤΕΚΡΑ, προέρχεται από το εσωτερικό του σώματος του ασθενή και όχι από εξωτερικό ερεθισμό. Αυτή η βιοδιέγερση κάνει την θεραπεία να έχει ταχύτερα αποτελέσματα.

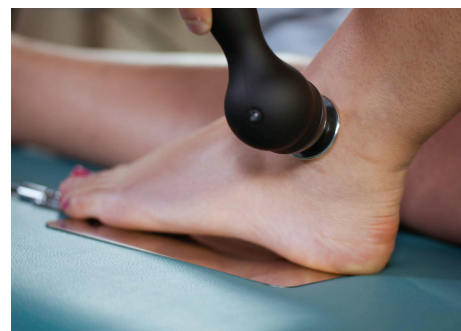

Τρόποι Λειτουργίας της Θεραπείας ΤΕΚΡΑ

Χωρητικό ηλεκτρόδιο CAPACITIVE



Κάθετη Κεφαλή



Αντιστατικό ηλεκτρόδιο RESISTIVE



Ενδείξεις Θεραπείας ΤΕΚΡΑ

- Αυχενικά Σύνδρομα
- Οσφυαλγίες
- Ισχιαλγίες
- Οξείες και χρόνιοι πόνοι
- Μυοσκελετικοί πόνοι
- Αρθρίτιδες
- Οστεοαρθρίτιδες
- Τενοντίτιδες
- Κατάγματα
- Θυλακίτιδες
- Διαστρέμματα
- Θλάσεις
- Κυτταρίτιδες
- Μεταχειρουργικά Λεμφοιδήματα

Πλεονεκτήματα της Θεραπείας ΤΕΚΡΑ

- **Μειώνει τον Χρόνο Αποκατάστασης**
Ελαττώνεται αισθητά ο αριθμός των συνεδριών σε σχέση με άλλες μορφές θεραπειών
- **Άμεση Ανακούφιση**
Προκαλεί άμεση ανακούφιση, από τον πόνο, ακόμη και από την 1η συνεδρία, καθώς διακόπτει τις νευρικές ώσεις στο σύστημα μετάδοσης του σήματος του πόνου
- **Είναι Ειδική**
Δρα σε διαφορετικές συχνότητες 250KHz (χωρητική) / 500KHz (αντιστατική) ανάλογα με τα σημεία π.χ. μύες, οστά, τένοντες, αρθρώσεις κλπ.
- **Είναι Ισχυρή**
Οι συσκευές ΤΕΚΡΑ έχουν ισχύ που φτάνει τα 420 WATT
- **Είναι Ασφαλής**
Οι συσκευές ΤΕΚΡΑ έχουν αυτόματο σύστημα που μπλοκάρει και περιορίζει την εκπομπή θερμότητας μόλις αυτή υπερβεί τα 4,5Α της απορρόφησης του σώματος. Αυτό εμφανίζεται και στην οθόνη παρέχοντας μεγαλύτερη ασφάλεια για τον ασθενή αλλά και τον θεράποντα ιατρό
- **Δρα εν τω Βάθει**
Η δράση της είναι εν τω βάθει και επιταχύνει την <<φυσική αναγέννηση>> των ιστών
- **Έχει πλούσιο εξοπλισμό**
Το ΤΕΚΡΑ ΧCRT διατίθεται με 9 κεφαλές & 2 ουδέτερα ηλεκτρόδια

ΡΑΔΙΟΣΥΧΝΟΤΗΤΕΣ TECAR - TEKRA

Το **TEKRA XCRT** είναι η ιδανικότερη λύση για θεραπεία TECAR. Καλύπτει τόσο το πεδίο της Φυσικοθεραπείας όσο και της Αισθητικής και Δερματολογίας. Εκτελεί ταυτόχρονα Χωρητική και Αντιστατική διαθερμία, χάρη στις 2 Ξεχωριστές Συχνότητες που έχει 250KHz (χωρητική) / 500KHz (αντιστατική) αλλά και στις 2 Ανεξάρτητες Εξόδους του.

Χαρακτηριστικά:

- Ισχύς: 420W
- 2 Συχνότητες: 250KHz (χωρητική) και 500KHz (αντιστατική)
- 71 Προκαθορισμένα Προγράμματα
- 20 Κενές θέσεις μνήμης
- Έγχρωμη οθόνη αφής LCD 5,7"
- 2 Ανεξάρτητα Κανάλια (1 χωρητικό και 1 αντιστατικό)
- Σύστημα ελέγχου & μείωσης της θερμοκρασίας όταν αυτό χρειαστεί
- 2 Ξεχωριστές κεφαλές για χωρητική και αντιστατική λειτουργία
- 6 Ηλεκτρόδια Χωρητικής λειτουργίας
- 3 Ηλεκτρόδια Αντιστατικής λειτουργίας
- 2 Ουδέτερα ηλεκτρόδια



Το **TEKRA RT** είναι η συσκευή TECAR που αντιμετωπίζει αποτελεσματικά το μεγαλύτερο μέρος των παθολογιών της αποκατάστασης.



Χαρακτηριστικά:

- Ισχύς: 300W
- Συχνότητα: 500KHz
- 36 Προκαθορισμένα προγράμματα
- 20 Κενές θέσεις μνήμης
- Έγχρωμη οθόνη αφής LCD 4,3"
- Σύστημα ελέγχου & μείωσης της θερμοκρασίας όταν αυτό χρειαστεί
- 3 Ηλεκτρόδια αντιστατικής λειτουργίας (40, 60, 80mm)
- 1 Ουδέτερο ηλεκτρόδιο

Το **TEKRA CT** είναι η συσκευή TECAR που λειτουργεί σε συχνότητα 250KHz. Έχει μεγάλο αριθμό αισθητικών εφαρμογών. Σε συνδυασμό με το **TEKRA RT** αποτελεί μία ολοκληρωμένη πρόταση τόσο για την φυσικοθεραπεία όσο και για την αισθητική και δερματολογία.



Χαρακτηριστικά:

- Ισχύς: 300W
- Συχνότητα: 250KHz
- 35 Προκαθορισμένα προγράμματα
- 20 Κενές θέσεις μνήμης
- Έγχρωμη οθόνη αφής LCD 4,3"
- Σύστημα ελέγχου & μείωσης της θερμοκρασίας όταν αυτό χρειαστεί
- 4 Ηλεκτρόδια χωρητικής λειτουργίας (20,40,60,80mm)
- 1 Ουδέτερο ηλεκτρόδιο

ΚΡΥΟΘΕΡΑΠΕΙΑ



Cryos Pro

- Ρύθμιση θερμοκρασίας -10°C έως $+50^{\circ}\text{C}$
- Ρύθμιση θερμοκρασίας ανά 1°C
- Ανίχνευση θερμοκρασίας ασθενή και άμεση ένδειξη στην οθόνη
- 10 Προκαθορισμένα προγράμματα
- Εύκολη επιλογή παραμέτρων μέσω ενός περιστρεφόμενου κουμπιού
- Γρήγορη εναλλαγή ζεστού-κρύου
- Ρύθμιση χρόνου 0-60min
- Οθόνη αφής 4,3"
- Συνοδεύεται από κεφαλή 75mm

Cryos

- Ρύθμιση θερμοκρασίας -10°C έως $+50^{\circ}\text{C}$
- Ρύθμιση θερμοκρασίας ανά 1°C
- Ανίχνευση θερμοκρασίας ασθενή και άμεση ένδειξη στην οθόνη
- Γρήγορη εναλλαγή ζεστού-κρύου
- Ρύθμιση χρόνου 0-60min
- Συνοδεύεται από κεφαλή 75mm
- Συσκευή ρεύματος
- Βαλίτσα μεταφοράς



Cryos Card

- Ρύθμιση θερμοκρασίας -10°C έως $+50^{\circ}\text{C}$
- Ρύθμιση θερμοκρασίας ανά 1°C
- Ανίχνευση θερμοκρασίας ασθενή και άμεση ένδειξη στην οθόνη
- Γρήγορη εναλλαγή ζεστού-κρύου
- Ρύθμιση χρόνου 0-60min
- Συνοδεύεται από κεφαλή 75mm
- Λειτουργεί με ρεύμα & με επαναφορτιζόμενη μπαταρία
- Μπορεί να χρησιμοποιηθεί ως φορητή συσκευή διότι λειτουργεί με ρεύμα και με επαναφορτιζόμενη μπαταρία
- Βαλίτσα μεταφοράς



ΚΡΟΥΣΤΙΚΑ ΚΥΜΑΤΑ-SHOCKWAVE

Medio S-Wave

- Μεγάλη, έγχρωμη ψηφιακή οθόνη αφής
- 2 κανάλια
- Πάνω από 30 προκαθορισμένα προγράμματα
- 7 Κενές θέσεις μνήμης
- Συχνότητα: 1-22 Hz
- Πίεση: 1-5 Bar (60 - 185 mJ)
- Πιστόλι εφαρμογής, ιδανικό για απορρόφηση κραδασμών
- 3 Κεφαλές: 25mm - 15mm - 6mm
- 5 Καπάκια σιλικόνης
- Επιπλέον εξοπλισμός τροχήλατο & 2ο πιστόλι εφαρμογής
- Διαστάσεις: 29 x 24 x 13 cm
- Βάρος 2,5Kg



Pro Shock Wave

- Σύστημα E.S.A.® Το καινοτόμο πατενταρισμένο σύστημα E.S.A. System® (Extremely Soft Asorbed) μειώνει την ενέργεια που μεταδίδεται στον θεράπων ιατρό μέχρι και 90%. Με το πρωτοποριακό του σύστημα, το Pro Shock Wave προσφέρει ευελιξία σε ανόμοιους παραμέτρους, επιτρέποντας στον χειριστή να μειώσει την ενέργεια και να δημιουργήσει τους ιδανικούς συνδυασμούς παραμέτρων για κάθε ασθενή.
- Έγχρωμη ψηφιακή οθόνη αφής με οπίσθιο φωτισμό & γραφικά
- Ευρεία γκάμα προκαθορισμένων προγράμματα θεραπειών
- Κενές θέσεις μνήμης
- Βάση δεδομένων ασθενών
- Συχνότητα: 1-25 Hz
- Πίεση: 1- 5 Bar
- 2 Κεφαλές 15mm
- 1 Κεφαλή 9mm
- Επιπλέον εξοπλισμός τροχήλατο & κεφαλή 36mm
- Διαστάσεις: 39 x 32,8 x 23 cm
- Βάρος 8,2 Kg





Firing Evo

- 20 Κυματομορφές
- 2 Ανεξάρτητα κανάλια
- Μεγάλη οθόνη LCD υψηλής ανάλυσης
- Προκαθορισμένα θεραπευτικά προγράμματα
- Κενές θέσεις για όλους τους τύπους ερεθισμού
- Δυνατότητα αλληλοδιαδοχής προγραμμάτων που ανήκουν στην ίδια κυματομορφή
- Η λειτουργία συνεχούς ρεύματος / συνεχούς τάσης είναι ιδανική για θεραπείες που απαιτούν μετακίνηση των ηλεκτροδίων, όπως κατά το συνδυασμό με υπερήχους
- Εύκολη επιλογή παραμέτρων μέσω δύο περιστρεφόμενων κουμπιών
- Αρχείο ασθενών που περιλαμβάνει όνομα, ημερομηνία και θεραπεία
- Δυνατότητα σύνδεσης με το μηχάνημα αναρρόφησης Evo Black Box

Biophysio Pro

- Περιλαμβάνει τους εξής τύπους ρευμάτων: Tens, Διασταυρούμενα, Γαλβανικά, Φαραδικά, Διαδυναμικά, Ρωσικά, Ιοντοφόρηση, Τριγωνικά, Εκθετικά, Μικρορεύματα
- 2 Ανεξάρτητα κανάλια
- Μεγάλη οθόνη αφής 4,3"
- 63 Προκαθορισμένα θεραπευτικά προγράμματα
- 50 Κενές θέσεις για όλους τους τύπους ερεθισμού
- Ένταση 0-120 mA
- Εύρος παλμού 50μs-1 sec
- Συχνότητα 1-200 Hz
- Εύκολη επιλογή παραμέτρων μέσω ενός περιστρεφόμενου κουμπιού



BioPhysio

- Περιλαμβάνει τους εξής τύπους ρευμάτων: Tens, Διασταυρούμενα, Γαλβανικά, Φαραδικά, Διαδυναμικά, Ρωσικά, Ιοντοφόρηση, Τριγωνικά, Εκθετικά, Μικρορεύματα
- 2 Ανεξάρτητα κανάλια
- Οθόνη LCD
- 135 Προκαθορισμένα θεραπευτικά προγράμματα
- 30 Κενές θέσεις για όλους τους τύπους ερεθισμού
- Ένταση 0-120 mA
- Εύρος παλμού 50μs-1 sec
- Συχνότητα 1-200 Hz



US13 EVO

- 2 Ανεξάρτητα κανάλια
- Μεγάλη οθόνη LCD
- Συνεχής και παλμική εκπομπή (10% - 100%, step 10%)
- Συχνότητα 1 & 3 MHz
- Μέγιστη ένταση 3 Watt
- Έτοιμα προγράμματα θεραπειών
- Κενές θέσεις μνήμης
- Αρχαιοθέτηση στοιχείων ασθενών και δεδομένων θεραπειάς
- Οπτικό και ακουστικό σήμα επαφής της κεφαλής
- Γραφική απεικόνιση κλίμακας εκτίμησης πόνου ασθενούς
- Δυνατότητα σύνδεσης με ηλεκτροθεραπεία



Biosonyc Pro

- Συχνότητα 1 & 3 MHz
- Μέγιστη ένταση 3 Watt
- 40 Έτοιμα προγράμματα θεραπειών
- 20 Κενές θέσεις μνήμης
- Μεγάλη οθόνη αφής 4,3''
- 2 Ανεξάρτητα κανάλια
- Συνεχής και παλμική εκπομπή (10, 20, 50 & 100%)
- Εύκολη επιλογή παραμέτρων μέσω ενός περιστρεφόμενου κουμπιού



Biosonyc

- Συχνότητα 1 & 3 MHz
- Μέγιστη ένταση 3 Watt
- 40 Έτοιμα προγράμματα θεραπειών
- 5 Κενές θέσεις μνήμης
- Οθόνη LCD
- Συνεχής και παλμική εκπομπή (10, 20, 50 & 100%)
- Βαλίτσα μεταφοράς



Farmasonyc Card

- Συχνότητα 1 & 3 MHz
- Μέγιστη ένταση 3 Watt
- 40 Έτοιμα προγράμματα θεραπειών
- 20 Κενές θέσεις μνήμης
- Οθόνη LCD
- 2 Ανεξάρτητα κανάλια
- Συνεχής και παλμική εκπομπή (10, 20, 50 & 100%)
- Μπορεί να χρησιμοποιηθεί ως φορητή συσκευή διότι λειτουργεί με ρεύμα και με επαναφορτιζόμενη μπαταρία
- Βαλίτσα μεταφοράς



Ηλεκτροθεραπεία - Pocket Physio Pro

- Επαναφορτιζόμενη • Συχνότητα 1-160 Hz
- Μέγιστη Ένταση 0-120 mA • 135 Προκαθορισμένα προγράμματα
 - 10 Κενές θέσεις μνήμης • 2 Ανεξάρτητα κανάλια
 - Περιλαμβάνει τους εξής τύπους ρευμάτων: Tens, Διασταυρούμενα, Γαλβανικά, Φαραδικά, Διαδυναμικά, Ρωσικά, Ιοντοφόρηση, Τριγωνικά, Εκθετικά, Μικρορεύματα
 - Εύρος παλμού 50μs-1 sec
 - Βαλίτσα μεταφοράς



Ουρολογία - Pocket Physio Uro

- Επαναφορτιζόμενη • Συχνότητα 1-160 Hz
- Μέγιστη Ένταση 0-120 mA
- 20 Προκαθορισμένα προγράμματα
- Κενές θέσεις μνήμης • 2 Ανεξάρτητα κανάλια
- Εύρος παλμού 50 - 500μs
- Βαλίτσα μεταφοράς

Υπέρηχος - Pocket Sonovit

- Επαναφορτιζόμενος
- Συχνότητα 1 & 3 MHz
- Μέγιστη Ένταση 3 Watt
- 30 Έτοιμα προγράμματα θεραπειών
- 10 Κενές θέσεις μνήμης
- Οθόνη LCD
- Συνεχής και παλμική εκπομπή(20, 40, 80 & 100%)
- Ανοξειδωτη Κεφαλή 45mm
- Βαλίτσα μεταφοράς



Laser - Pocket Laservit

- Επαναφορτιζόμενο
- Συχνότητα 1-10.000 Hz
- Ισχύς: 500 mW
- 10 Έτοιμα προγράμματα θεραπειών
- 10 Κενές θέσεις μνήμης
- Οθόνη LCD
- Μήκος κύματος: 940nm & 660nm
- Συνεχής και παλμική εκπομπή
- Κεφαλή 5 διόδων
- Θερμικό αποτέλεσμα
- Βαλίτσα μεταφοράς

Ηλεκτροθεραπεία - Pocket Physio Rehab

Επαναφορτιζόμενη • Συχνότητα 1-160 Hz

- Μέγιστη Ένταση 0-120 mA • 58 Προκαθορισμένα προγράμματα
- 10 Κενές θέσεις μνήμης • 2 Ανεξάρτητα κανάλια
- Περιλαμβάνει τους εξής τύπους ρευμάτων:
Tens, Ems, Απονευρωμένοι μύες, Φαραδικά, Ρωσικά, Ιοντοφόρηση, Εκθετικά
- Εύρος παλμού 50μs-1 sec
- Βαλίτσα μεταφοράς



Ιοντοφόρηση - Pocket Physio Ionotens

Επαναφορτιζόμενη • Συχνότητα 1-160 Hz

- Μέγιστη Ένταση 0-120 mA • 33 Προκαθορισμένα προγράμματα
- Κενές θέσεις μνήμης • 2 Ανεξάρτητα κανάλια
- Τύποι ρευμάτων: Tens, Ιοντοφόρηση
- Εύρος παλμού 50μs-1 sec
- Βαλίτσα μεταφοράς

Μαγνητοθεραπεία - Pocket Magnet

- Μαγνητική επαγωγή: 120 Gauss
- Συχνότητα: 1-100Hz
- 68 Έτοιμα προγράμματα θεραπειών
- 20 Κενές θέσεις μνήμης
- Επαναφορτιζόμενη
- 1 Ζευγάρι πηνία
- Βαλίτσα μεταφοράς



Μαγνητοθεραπεία - Pocket Emavit

- Μαγνητική επαγωγή: 120 Gauss
- Συχνότητα: 1-100Hz
- 25 Έτοιμα προγράμματα θεραπειών
- 5 Κενές θέσεις μνήμης
- Επαναφορτιζόμενη
- Οθόνη LCD
- 1 Ζευγάρι πηνία
- Βαλίτσα μεταφοράς

ΦΟΡΗΤΕΣ ΣΥΣΚΕΥΕΣ

TECAR - Tekra Life

- Ίσως η πρώτη φορητή συσκευή TECAR στην Ελλάδα
- Συχνότητα: 500KHz
- 15 Προκαθορισμένα προγράμματα
- Κενές θέσεις μνήμης
- Οθόνη LCD
- Για οξεία και χρόνια περιστατικά
- Νέου τύπου διπολικό ηλεκτρόδιο
- Εύκολο στην χρήση του
- Βαλίτσα μεταφοράς



Ηλεκτροθεραπεία - Pocket Fit 4

- 4 Ανεξάρτητα κανάλια (όχι 2+2)
- 99 Προκαθορισμένα προγράμματα
- Προγράμματα Tens, Rehab, Sport, Αισθητικής
- Ένταση 0-100 mA
- Εύρος παλμού 50 - 500μs
- Εικονογράφηση του ανθρώπινου σώματος, των σημείων που εφαρμόζονται τα προγράμματα
- Επαναφορτιζόμενη μπαταρία
- Βαλίτσα μεταφοράς



Ηλεκτροθεραπεία Multi Stym Eco

- 4 Κανάλια (2+2)
- Ταυτόχρονη εφαρμογή 2 διαφορετικών προγραμμάτων
- 7 Κατηγορίες Προγραμμάτων (Tens, Αποκατάστασης, Sport, Γυμναστικής, Αισθητικής, Αγγειακά, Μασάζ)
- Εικονογράφηση του ανθρώπινου σώματος, των σημείων που εφαρμόζονται τα προγράμματα
- Ένταση 0-100 mA
- Εύρος παλμού 50-400μs
- Επαναφορτιζόμενη μπαταρία 6V
- Βαλίτσα μεταφοράς

Υπέρηχος & Ηλεκτροθεραπεία T-Sonic

Υπέρηχος: Ισχύς 2,5 Watt

- Συχνότητα 1 MHz
- Συνεχής και παλμική εκπομπή (10, 20, 50 & 100%)
- Κεφαλή

Ηλεκτροθεραπεία: 2 Ανεξάρτητα κανάλια

- 13 Προκαθορισμένα προγράμματα (Tens, Sport, Αισθητικής)
- Ένταση 0-100 mA
- Εικονογράφηση του ανθρώπινου σώματος, των σημείων που εφαρμόζονται τα προγράμματα
- Κεφαλή για trigger points
- Διπλή τροφοδοσία ρεύματος-μπαταρίας
- Βαλίτσα μεταφοράς αλουμινίου



Biofeedback - LE1000

- 1 κανάλι EMG
- Έγχρωμη οθόνη
- Γραφική απεικόνιση
- Οπτικό & ακουστικό σήμα
- Βαλίτσα μεταφοράς



Biofeedback - LE9011

- 1 κανάλι EMG + EMS
- 20 Προγράμματα
- 3 Κενές θέσεις μνήμης EMG + EMS
- Έγχρωμη οθόνη
- Γραφική απεικόνιση
- Εύρος παλμού: 50 - 450 μS
- Χρόνος θεραπείας: 1 - 99 min
- Βαλίτσα μεταφοράς

Ηλεκτροθεραπεία - No Limits

- 4 Κανάλια
- Ταυτόχρονη εφαρμογή 2 διαφορετικών προγραμμάτων
- 700 Προκαθορισμένα προγράμματα (Tens, Rehab, Sport, Fitness, Αισθητικής, Αγγειακά,Μασάζ)
- 700 Κενές θέσεις μνήμης
- Ένταση 0-140 mA
- Εύρος παλμού 50 - 450μs
- Επαναφορτιζόμενη μπαταρία
- Βαλίτσα μεταφοράς



Ηλεκτροθεραπεία I Tens Beauty

- 16 Προκαθορισμένα προγράμματα (Tens/ Sport/Αισθητικής)
- 2 Ανεξάρτητα κανάλια
- Ένταση 0 - 100 mA
- Επαναφορτιζόμενη μπαταρία
- Φορτιστής usb



Ηλεκτροθεραπεία I Tens Terapix

- 50 Προκαθορισμένα προγράμματα (Tens/Sport/ Massage)
- 20 Κενές θέσεις μνήμης
- 2 Ανεξάρτητα κανάλια
- Ένταση 0 - 100 mA
- Εύρος παλμού 50 - 400μs
- Εικονογράφιση του ανθρώπινου σώματος, των σημείων που εφαρμόζονται τα προγράμματα
- Επαναφορτιζόμενη μπαταρία
- Βαλίτσα μεταφοράς



Ιοντοφόρηση – I Onecare

- 20 Προκαθορισμένα προγράμματα
- 2 Ανεξάρτητα κανάλια
- Ένταση 20 mA
- Εικονογράφιση του ανθρώπινου σώματος, των σημείων που εφαρμόζονται τα προγράμματα
- Επαναφορτιζόμενες μπαταρίες

Ηλεκτροθεραπεία Wi-Tens

- Νέα επαναστατική ασύρματη συσκευή tens με τηλεχειριστήριο
- 2 Ανεξάρτητα Κανάλια
- 25 Επίπεδα Έντασης
- 3 Θεραπευτικές Φάσεις σε ένα προκαθορισμένο πρόγραμμα



Ηλεκτροβελονισμός As Super 4

- 4 Κανάλια
- 30 Προκαθορισμένα προγράμματα
- 7 Κενές θέσεις μνήμης
- Ένταση 20mA
- Μπαταρίας & Ρεύματος

Μαγνητοθεραπεία - Dolpass

- 20 Έτοιμα πρωτόκολλα θεραπειών
- Μαγνητική επαγωγή: 60 Gauss
- Εικονογράφιση του ανθρώπινου σώματος, των σημείων που εφαρμόζονται τα προγράμματα
- 1 Ζευγάρι πηνία
- Επαναφορτιζόμενη μπαταρία
- Βαλίτσα μεταφοράς

LASER

Hi Laser

- Μήκη Κύματος: 1064nm - 980nm - 808nm
- Ισχύς: 14W - 13W - 11W - 6W
- Έως 40 Προκαθορισμένα Προγράμματα
- 20 Κενές θέσεις μνήμης
- Πρωτοποριακή κεφαλή που μπορεί να εστιάζει και να διαχέει την ακτίνα σε απόσταση 8-20mm

- Έγχρωμη οθόνη αφής
- Λειτουργία συνεχής & παλμική (20%-100%)
- Συχνότητα: 100Hz – 20.000Hz
- Διάρκεια Θεραπείας: 1-60min
- Ηλεκτρονικός χρονοδιακόπτης: 1-60min
- Διαστάσεις: 44 x 38 x 21cm



Alpha Laser

Με 3 μήκη κύματος: 11W στα 1064nm, 11W στα 980nm, 6W στα 808nm
40 Προκαθορισμένα Προγράμματα



Beta Laser

Με 2 μήκη κύματος: 13W στα 980nm, 6W στα 808nm,
30 Προκαθορισμένα Προγράμματα



Gamma Laser

Με 1 μήκος κύματος στα 6W με 808nm,
14 Προκαθορισμένα Προγράμματα

Delta Laser

Με 1 μήκος κύματος στα 13W με 980nm,
16 Προκαθορισμένα Προγράμματα

Omega Laser

Με 1 μήκος κύματος στα 14W στα 1064nm,
10 Προκαθορισμένα Προγράμματα



Evolaser

- T.E.C. System®
Εξελιγμένο σύστημα που παρέχει ευελιξία παραμέτρων, επιτρέποντας να φτάσει στον ασθενή δέσμη μεγάλης ισχύος χωρίς προβλήματα υπερθέρμανσης. Η συσκευή περιέχει επίσης αυτόματο σύστημα που ελέγχει την ποσότητα ενέργειας που φτάνει στον ασθενή.
- M.P.P System®
Εξελιγμένο σύστημα προγραμμάτων και πρωτόκολλων που αλλάζουν τη συχνότητα, τη διάρκεια παλμού, την έναρξη/παύση της συχνότητας, την ένταση και το χρόνο χαλάρωσης. Όλοι αυτοί οι παράμετροι αλλάζουν αυτόματα κατά τη θεραπεία χωρίς την παρέμβαση του χειριστή.

- Βάση δεδομένων ασθενή
- Ψηφιακή ένδειξη της πραγματικής διάρκειας θεραπείας
- Λειτουργία συνεχής & παλμική
- Εύρος κύκλου λειτουργίας: 20%-80%
- Διαστολέας δέσμης ακτινών για θεραπείες μεγάλων περιοχών
- Με θύρα USB για αναβάθμιση λογισμικού
- Βάρος 4,7Kg
- Διαστάσεις: 27 x 44 x 23 cm



Evolaser 1064

- Μήκος κύματος: 1064nm
- Ισχύς: 13 W



Evolaser Easy 1064

- Μήκος κύματος: 1064nm
- Ισχύς: 8 W

Evolaser Easy 808

- Μήκος κύματος: 808nm
- Ισχύς: 6W



Biolaser

- Μήκος κύματος: 940nm
- Ισχύς: 2075 mW
- 20 Έτοιμα προγράμματα θεραπειών
- Κενές θέσεις μνήμης
- Λειτουργία συνεχής & παλμική
- Κεφαλή 9 διόδων
- Θερμικό αποτέλεσμα
- Προστατευτικά γυαλιά
- Κατηγορία laser 4

Lasertron Card

- Μήκος κύματος: 940nm
- Ισχύς: 2075 mW
- 20 Προκαθορισμένα προγράμματα
- 20 Κενές θέσεις μνήμης
- Λειτουργία συνεχής & παλμική
- Κεφαλή 9 διόδων
- Θερμικό αποτέλεσμα
- Μπορεί να χρησιμοποιηθεί και ως φορητή συσκευή



ΣΥΝΔΥΑΣΜΕΝΕΣ ΣΥΣΚΕΥΕΣ Physio Station

Το **Physio Station** είναι νέα επαναστατική συσκευή που συνδυάζει την θεραπεία ραδιοσυχνότητας (CPTechnology™), μαζί με ραδιο-ενδοδερμική θεραπεία (RDT®) και κρυοθεραπεία (CRYO). Ο συνδυασμός αυτών, επιτυγχάνει την ταχύτερη και καλύτερη αποκατάσταση.

Θεραπεία Ραδιοσυχνότητας (CPTechnology™):

Καινοτόμος τεχνολογία που επιτρέπει την αποτελεσματική, ανώδυνη και εν τω βάθει θέρμανση όλων των ιστών του κινητικού συστήματος. Επιτυγχάνει την φυσιολογική διαδικασία του μεταβολισμού των κυττάρων, μεταφέροντας ενέργεια, χωρίς ακτινοβολία, στους ιστούς. Επιπλέον η θερμοκρασία που αναπτύσσεται στους βαθύτερους ιστούς είναι υψηλότερη από ότι στην επιφάνεια του δέρματος.

Ραδιο-ενδοδερμική Θεραπεία (RDT®):

Θεραπεία που εξασφαλίζει την άριστη αιματική και λεμφική ροή. Αυξάνει σημαντικά την τριχοειδή διαπερατότητα, η οποία επιταχύνει την τροφοδοσία θρεπτικών ουσιών, όπως του οξυγόνου, των μετάλλων και των ενζύμων. Οδηγεί στην ενεργοποίηση των ινοβλαστών και την ανάπτυξη των νέων κυττάρων. Η δομή του κολλαγόνου και των ελαστικών ιστών επιδιορθώνεται και ο μυϊκός τόνος βελτιώνεται.

Κρυοθεραπεία (CRYO): Αποτελεσματική θεραπευτική μέθοδος, μέσω της οποίας επιτυγχάνουμε: μείωση του μυϊκού σπασμού, αγγειοσυστολή των τριχοφόρων αγγείων, μείωση του κυτταρικού μεταβολισμού και μείωση της ροής του αίματος.



Ο καλύτερος συνδυασμός θεραπειών

Ενδείξεις

- Αυχενικά
- Οσφυαλγίες
- Αρθρίτιδες
- Τενοντίτιδες
- Περιαρθρίτιδες
- Χονδροπάθειες
- Ισχιαλγίες
- Οστεοαρθρίτιδες
- Κατάγματα
- Οιδήματα
- Φλεγμονές
- Μυοσκελετικοί πόνοι
- Θυλακίτιδες
- Διαστρέμματα
- Θλάσεις
- Μυοσίτιδες
- Πυελικοί πόνοι
- Νευραλγίες
- Νευραλγία τριδύμου
- Νευροσυμπίεσεις
- Καρπιαίος σωλήνας
- Κυτταρίτιδες
- Ουλές
- Χηλοειδή
- Σύνδρομο Reynolds
- Πρησμένα πόδια
- Ρευματισμοί
- Μεταχειρουργικά Λεμφοιδήματα
- Ψωρίαση



Πλεονεκτήματα θεραπείας με το Physio Station

- Επαναστατική θεραπεία ανακούφισης από τον πόνο
- Με τον συνδυασμό των θεραπειών μειώνεται ο χρόνος αποκατάστασης
- Επιτυγχάνει άμεση ανακούφιση σε οξείες και χρόνιους πόνους
- Βελτιώνει την ευεξία των ασθενών
- Ανώδυνη, ασφαλής και πολύ αποτελεσματική
- Εναλλακτική λύση για λέιζερ και χειρουργικές επεμβάσεις
- Η θεραπεία ξεκινάει με ραδιο-ενδοδερμική θεραπεία (RDT®), που εξασφαλίζει την καλή ροή της λέμφου και συνεχίζει με την θεραπεία ραδιοσυχνοτήτων (CPTechnology™)
- Η συσκευή διαθέτει πληθώρα κεφαλών, σε διάφορα μεγέθη, για άμεσα και εντυπωσιακά αποτελέσματα

Physio Station



Χαρακτηριστικά Physio Station

- Συχνότητα: 1 - 3 MHz
- Έτοιμα πρωτόκολλα
- Κενές θέσεις μνήμης
- 5 κανάλια
- Κρυοθεραπεία: -4°C έως +20°C, ρυθμιζόμενη
- Αναρρόφηση: 0 - 500 hPa, ρυθμιζόμενη
- Διάρκεια Vacuum: 0 - 20 sec, ρυθμιζόμενη
- Ενεργός χρόνος RF: 0,1 - 5 sec, ρυθμιζόμενος
- Παύση RF: 0 - 5 sec, ρυθμιζόμενη
- Ένταση: 10 - 100%, ρυθμιζόμενη
- Χρόνος θεραπείας: 1 - 60 λεπτά, ρυθμιζόμενος
- Ισχύς: 500VA
- Διαστάσεις: 43 x 60 x 26 cm (Station), 47 x 60 x 27cm (Station Prestige)
- Βάρος: 11 kg (Station), 12 kg (Station Prestige)

Physio Station Prestige



Ραδιο-ενδοδερμική Θεραπεία (RDT®)

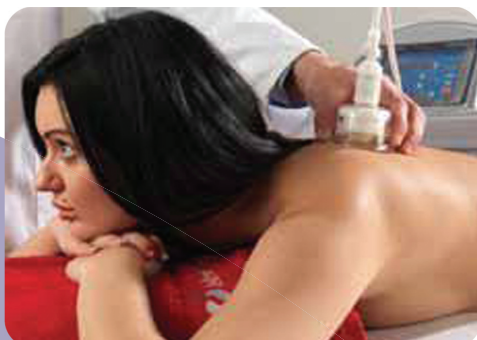

Θεραπεία CPTechnology™



CRYO - Θεραπεία



ΣΥΝΔΥΑΣΜΕΝΕΣ ΣΥΣΚΕΥΕΣ

Hi E Sonyc

- Συσκευή που συνδυάζει ηλεκτροθεραπεία & υπέρηχο
- Μεγάλη, έγχρωμη οθόνη αφής 5,7"
- Διαστάσεις: 44 x 37 x 20 cm

Ηλεκτροθεραπεία

- 2 ανεξάρτητα κανάλια
- 63 Προκαθορισμένα προγράμματα
- 50 Κενές θέσεις μνήμης
- Περιλαμβάνει τους εξής τύπους ρευμάτων: Tens, Διασταυρούμενα, Φαραδικά, Διαδυναμικά, Μονοφασικά, Ρωσικά, Ιοντοφόρηση, Τριγωνικά, Εκθετικά, Υψίσυχνα, Μικρορεύματα, Ουρολογικά
- Μέγιστη Ένταση: 120 mA
- Εύρος παλμού: 50 μ s - 1 s



Υπέρηχος

- 2 ανεξάρτητα κανάλια
- 40 Προκαθορισμένα προγράμματα
- 20 Κενές θέσεις μνήμης
- Συχνότητα 1 & 3 MHz
- Μέγιστη ένταση 3 Watt
- Συνεχής και παλμική εκπομπή

Mixing 2 Evo

- Συσκευή που συνδυάζει ηλεκτροθεραπεία & υπέρηχο
- 2 Ανεξάρτητα κανάλια ηλεκτροθεραπείας
- Οθόνη γραφικών υψηλής ανάλυσης
- Ανεξάρτητη λειτουργία υπέρηχου ή και σε συνδυασμό με το ένα εκ των δύο καναλιών ηλεκτροθεραπείας
- Βάση δεδομένων ασθενή
- Προκαθορισμένα προγράμματα
- Μεγάλη μνήμη για αποθήκευση νέων προγραμμάτων
- Τύποι ρευμάτων: Tens, Διασταυρούμενα, Φαραδικά, Διαδυναμικά, Ρώσικά, Ιοντοφόρησης, Μονοφασικά, Trabert, Ουρολογικά
- Μέγιστη ένταση υπέρηχου 3 Watt
- Οπτικό και ακουστικό σήμα κακής επαφής κεφαλής υπέρηχου
- Αδιάβροχη κεφαλή
- Συχνότητα: 1 MHz
- Συνεχής και παλμική εκπομπή
- Χρόνος: 0-30 min
- Διαστάσεις: 33 x 32,8 x 23 cm



ΔΙΑΘΕΡΜΙΑ ΒΡΑΧΕΩΝ ΚΥΜΑΤΩΝ

SW500 Touch Screen

- 1000 W μέγιστη ισχύς στην παλμική λειτουργία
- 500 W μέγιστη ισχύς στη συνεχή λειτουργία
- Ευρεία γκάμα έτοιμων προγραμμάτων
- Κενές θέσεις μνήμης
- Έγχρωμη οθόνη αφής με γραφικά
- Ευρετήριο προγραμμάτων ενδεικνυόμενων παθήσεων με εικόνες εφαρμογής
- Γραφική ένδειξη για τη θέση των ηλεκτροδίων
- Απεικόνιση γενικών πληροφοριών
- Διάγραμμα για τις αποδιδόμενες τιμές ενέργειας.
- Κλίμακα ένδειξης του πόνου του ασθενή από το 0 έως το 10
- Αυτόματη ρύθμιση της συνεχούς & παλμικής εκπομπής
- Συνοδεύεται από 2 βραχίονες και 2 ηλεκτρόδια 150mm



ΜΑΓΝΗΤΟΘΕΡΑΠΕΙΕΣ

Magneter Pulsar

- Μαγνητική επαγωγή: 10mT
- Μεγάλη έγχρωμη οθόνη αφής
- 2 Ανεξάρτητα κανάλια
- Προκαθορισμένα προγράμματα
- Κενές θέσεις μνήμης
- Χρόνος θεραπείας 1- 90min
- Δυνατότητα λειτουργίας με κρεβάτι με πηνία 30cm, Ø55cm, Ø70cm
- Συχνότητα: 1-100Hz



Magneter Pro

- 72 Προκαθορισμένα προγράμματα
- 20 Κενές θέσεις μνήμης
- Μαγνητική επαγωγή: 200 Gauss
- Οθόνη αφής 4,3"
- 2 Ανεξάρτητα κανάλια
- Πολύ εύκολο στη χρήση. Η επιλογή παραμέτρων γίνεται μέσω ενός περιστρεφόμενου κουμπιού
- Συχνότητα: 1-100Hz
- 1 Ζευγάρι πηνία

Magneter CMP50

- 48 Προκαθορισμένα προγράμματα
- Μαγνητική επαγωγή: 200 Gauss
- 2 Ανεξάρτητα κανάλια
- Συχνότητα: 1-100Hz
- Οθόνη LCD
- 1 Ζευγάρι πηνία
- Βαλίτσα μεταφοράς



Magneter Card

- 68 Προκαθορισμένα προγράμματα
- 20 Κενές θέσεις μνήμης
- Μαγνητική επαγωγή: 200 Gauss
- 2 Ανεξάρτητα κανάλια
- Συχνότητα: 1-100Hz
- Οθόνη LCD
- 2 Ζευγάρια πηνία
- Μπορεί να χρησιμοποιηθεί ως φορητή συσκευή διότι λειτουργεί με ρεύμα και με επαναφορτιζόμενη μπαταρία
- Βαλίτσα μεταφοράς

ΣΥΣΚΕΥΕΣ ΑΝΑΡΡΟΦΗΣΗΣ

Medio VAC eco

- 2 Έξοδοι
- Συνεχής και παλμική αναρρόφηση
- 5 Προγράμματα
- Διάρκεια αναρρόφησης: 0,25 - 9 sec
- Ρύθμιση αναρρόφησης: ανά 0,25 sec
- Ισχύς: 70 VA
- Μπορεί να χρησιμοποιηθεί σε συνδυασμό με ηλεκτροθεραπεία
- Βάρος: 2,9 Kg



Medio VAC

- 2 Έξοδοι
- Συνεχής και παλμική αναρρόφηση
- Διάρκεια αναρρόφησης: 0 - 5 sec
- Ρύθμιση αναρρόφησης: ανά 0,5 sec
- Ισχύς: 50 VA
- Μπορεί να χρησιμοποιηθεί σε συνδυασμό με ηλεκτροθεραπεία
- Βάρος: 2,9 Kg

ΚΥΚΛΟΦΟΡΗΤΕΣ ΑΚΡΩΝ



Farma Press 1

- Πίεση: 20 - 200mmHg
- Ρύθμιση χρόνου: 0 - 30min
- Συνοδεύεται από 2 μανσέτες χεριών
- 1 Έξοδος
- Βάρος: 5,6Kg

Farma Press 2

- Πίεση: 20 - 240mmHg
- Ρύθμιση χρόνου: 0 - 60min
- 2 Ανεξάρτητες έξοδοι
- Συνοδεύεται από 2 μανσέτες χεριών και 1 ποδιού
- Βάρος: 7,5Kg



ΥΠΕΡΥΘΡΕΣ



Infra 250

- Ρύθμιση χρόνου: 5 - 60 min
- 10 Βαθμίδες έντασης
- Ισχύς: 250 Watt
- Συνεχής λειτουργία
- Ρυθμιζόμενο ύψος: 150 - 180cm
- Εύκαμπτος σκελετός



Infra Light

- Ρύθμιση χρόνου: 5 - 60 min
- Ισχύς: 250 Watt
- Συνεχής λειτουργία
- Ύψος: 75cm

ΣΥΣΤΗΜΑ ΙΣΟΡΡΟΠΙΑΣ

Πλατφόρμα Ισορροπίας ALFA

Η Πλατφόρμα Ισορροπίας ALFA είναι κατάλληλη για αξιολόγηση, άσκηση και εκπαίδευση πάνω στο σύστημα ισορροπίας.

Η συσκευή εκτελεί την κλασική δοκιμασία του Romberg (μάτια ανοιχτά/μάτια κλειστά), αναλύοντας την ικανότητα του δοκιμαζόμενου να ισορροπεί.

Η οθόνη δείχνει τη στάση του σώματος του δοκιμαζόμενου, όταν εκείνος βρίσκεται σε ακινησία και του επιτρέπει να την ελέγξει.

Το πρόγραμμα παρατηρεί και καταγράφει την πρόοδο του δοκιμαζόμενου κατά τη διάρκεια της θεραπείας, με σκοπό την παρακολούθηση της βελτίωσής του.

Χάρη στη δυνατότητα προγραμματισμού των ασκήσεων, μπορούμε να τις προσαρμόσουμε και να τις αποθηκεύσουμε, μετά από αξιολόγηση του κάθε δοκιμαζόμενου.

Η πρόσθετη κάμερα μπορεί να χρησιμοποιηθεί για να καταγράψει τις κινήσεις του δοκιμαζόμενου κατά τη διάρκεια των ασκήσεων, με σκοπό την ακριβέστερη αξιολόγηση των αποτελεσμάτων.

Βασικά Χαρακτηριστικά

- Μέτρηση του κέντρου πίεσης
- Εύκολη εγκατάσταση
- Μέτρηση κατανομής φορτίου (δεξιά - αριστερά)
- Δυνατότητα εξαγωγής στοιχείων σε αρχείο Excel
- Σύνδεση δεύτερης οθόνης απεικόνισης (προαιρετικό)
- Σύνδεση κάμερας (προαιρετικό)
- Αναφορές multimedia
- Λογισμικό φιλικό προς το χρήστη
- Πρωτοποριακή βάση δεδομένων
- Βιντεοπαιχνίδια
- Δυνατότητα άσκησης Biofeedback
- Μέτρηση παράγοντα BMI
- Αντιολισθητική επιφάνεια
- Σύγκριση δεδομένων
- Υπολογισμός περιεχομένου Romberg

Ελάχιστες απαιτήσεις συστήματος

- Windows XP/Vista/7 32 or 64 bit
- Σταθερό PC με 2 GHz επεξεργαστή το ελάχιστο
- 2 GB RAM το ελάχιστο
- Κάρτα βίντεο συμβατή με DirectX 10 που να μπορεί να τρέξει σε λειτουργία διπλής οθόνης
- Απαιτούμενες υποδοχές: 1 x USB (2.0), 2 x USB (2.0) όταν χρησιμοποιούμε την εξτρέ κάμερα

Βασικός Εξοπλισμός

- Στερεομετρική πλατφόρμα ALFA
- Λογισμικό
- Καλώδια
- Εγχειρίδιο Χρήσης

Προαιρετικός Εξοπλισμός

- USB camera (18.166.018)
- Τροχήλατο με touch screen PC (18.166.017)
- Σύστημα χειρολαβών για στήριξη & ισορροπία



ΣΥΣΤΗΜΑ ΕΛΞΗΣ & ΑΠΟΣΥΜΠΙΕΣΗΣ

Platinum

- Αυχενική-Σπονδυλική Έλξη
 - Θεραπεία σε 3 θέσεις:
 - Κάμψη/Εκταση
 - Περιστροφή
 - Πλευρική Κάμψη
 - Εκτέλεση θεραπείας έλξης στατικά, αρμονικά ή διακοπτόμενα, με δυνατότητα τροποποίησης των παραμέτρων και αποθήκευση αυτών στη μνήμη.
 - Δυνατότητα δημιουργίας και αποθήκευσης ελεύθερων πρωτόκολλων
 - Βάση δεδομένων για κάθε ασθενή
 - Αποθήκευση στοιχείων ασθενή μαζί με το ιστορικό θεραπείας
 - Έγχρωμη οθόνη αφής 7" υψηλής ανάλυσης
 - Ρυθμιζόμενο προσκέφαλο με σπή για το πρόσωπο
 - Εκτέλεση της θεραπείας έλξης σε ύπτια ή πρηνή θέση, με συμμετρικό ή ασύμμετρο τρόπο.
 - Ηλεκτρική ρύθμιση ύψους: 58-88 cm
 - Κρεβάτι 3 Τμημάτων:
 - Τμήμα για το κεφάλι με ρυθμιζόμενη θέση: -44° και $+36^{\circ}$
 - Τμήμα για το στήθος
 - Τμήμα για τη λεκάνη και τα πόδια με ρυθμιζόμενη θέση
- Προσκέφαλο: -44° και $+36^{\circ}$
Κάμψη / Έκταση: -14° και $+12^{\circ}$
Προσαγωγή / Απαγωγή: -20° και $+20^{\circ}$
Εξωτερική / Εσωτερική Περιστροφή: -12° και $+12^{\circ}$
- Διαστάσεις: 227 x 73 cm



ΠΑΘΗΤΙΚΗ - ΕΝΕΡΓΗΤΙΚΗ ΚΙΝΗΤΟΠΟΙΗΣΗ



Farma Bike B-1

- Παθητική & ενεργητική άσκηση
- Άνω & κάτω άκρων
- Το ελαφρύτερο ποδήλατο κινησιοθεραπείας
- Ασύρματο τηλεχειριστήριο
- LCD οθόνη υψηλής ανάλυσης
- Μέτρηση Χρόνου, Απόστασης, Θερμίδων
- 15 ταχύτητες (6 - 60 RPM)
- Χρονοδιακόπτης: 5 - 30min.



CPM - Farmatek L 1

- Ισχία - Γόνατο - Ποδοκνημική
- Αυξάνει την κινητικότητα των αρθρώσεων
- Βελτιώνει την ιδιοδεκτικότητα
- Καλύτερη κυκλοφορία του αίματος
- Χειριστήριο ελέγχου
- Στιβαρή κατασκευή
- Εύρος κίνησης γόνατος: 0-410mm
- Πελματιαία κάμψη : $25^{\circ}/0^{\circ}/50^{\circ}$
- Ρύθμιση χρόνου θεραπείας: 0-90min
- Ταχύτητα έλξης: 0-10,5mm/s
- Δύναμης έλξης: 180-840N

Farma Bike B-2

- Άνω & κάτω άκρων
- 2 Ανεξάρτητα μοτέρ για ταυτόχρονη ή ξεχωριστή γύμναση των άνω/κάτω άκρων
- LCD οθόνη υψηλής ανάλυσης
- Μέτρηση Χρόνου, Απόστασης, Θερμίδων
- 15 ταχύτητες (6 - 60 RPM)
- Χρονοδιακόπτης: 5 - 30min.
- Ιδανικό για: κινητικές διαταραχές, μυϊκές παθήσεις, αρθρίτιδες, ισχία-γόνατα, σκλήρυνση κατά πλάκας, παραπληγία, εγκεφαλικές παθήσεις, νευρολογικής φύσεως προβλήματα



ΙΣΟΚΙΝΗΣΗ



Prima Plus

Ισοκινητικό άνω και κάτω άκρων

Τύποι κίνησης

- Ισοκινητική άσκηση
- Ισοτονική άσκηση
- Υδροδυναμική άσκηση

Δυνατότητες εφαρμογής

- Γόνατο (κάμψη-έκταση)
- Ποδοκνημική (κάμψη-έκταση)
- Ωμος (έσω-έξω στροφή)

Χαρακτηριστικά κίνησης

- Ταχύτητα: 40° /sec - 400° /sec με ξεχωριστή ρύθμιση για αγωνιστές & ανταγωνιστές
- Μέτρηση της ροπής σε όλο το εύρος κίνησης με ανάλυση 1 Nm
- Μέγιστη ροπή 400 Nm
- Εύρος κίνησης 240° με ανάλυση 0,75°
- Δυνατότητα καταγραφής, αποθήκευσης & εκτύπωσης των αποτελεσμάτων

Διαστάσεις - Βάρος

- Ισοκινητική μονάδα: 70 x 125 x 125 cm
- Κονσόλα: 60 x 57 x 92 cm
- Ελάχιστος χώρος άσκησης: 150 x 200 cm
- Βάρος ισοκινητικού: 128 Kg
- Βάρος κονσόλας: 30 Kg



Genu Plus

Ίδιο με PRIMA PLUS αλλά για τα κάτω άκρα

Διαστάσεις - Βάρος

- Ισοκινητική μονάδα: 100 x 110 x 125 cm
- Κονσόλα: 70 x 70 x 115 cm
- Ελάχιστος χώρος άσκησης: 200 x 270 cm
- Βάρος ισοκινητικού: 155 Kg
- Βάρος κονσόλας: 30 Kg

ΠΟΔΟΣΚΟΠΙΟ



Plantar Scope

- Σύστημα εξέτασης ποδιών που επιτρέπει την πλήρη οπτικοποίηση του πέλματος, τονίζοντας τα μέγιστα ή τα ελάχιστα σημεία πίεσης των πελμάτων.
- Καθρέφτης που δείχνει τα σημεία των πελμάτων που δέχονται πίεση
- Φωτισμός LED διπλής όψης
- Ξύλινος σκελετός από λουστραρισμένο ξύλο οξιάς
- Βάση από κρύσταλλο
- Μέγιστο φορτίο 135 kg

ΘΕΡΑΠΕΥΤΙΚΟ ΓΥΜΝΑΣΤΗΡΙΟ

Όργανα με Ελαστική Αντίσταση

Telco

- Πρέσα ποδιών για αποκατάσταση κάτω άκρων με ελαστική αντίσταση
- 8 Επίπεδα αντίστασης
- Δυνατότητα άσκησης σε καθιστή & ύπτια θέση
- Ανεξάρτητη ρύθμιση αντίστασης κάθε υποπόδιου
- Ασύρματη & ενσύρματη σύνδεση με το PC
- Μοντέρνος ηλεκτρονικός σένσορας
- PC software
- Διαστάσεις: 189 x 58 x 117 cm
- Βάρος: 120 kg



Mini Tensor

- Πρέσα ποδιών για αποκατάσταση άνω & κάτω άκρων με ελαστική αντίσταση
- Απεικόνιση εύρους κίνησης (R.O.M) και δύναμης
- 6 επίπεδα φορτίου (0 - 30 kg)
- Δυνατότητα άσκησης σε καθιστή, όρθια & ύπτια θέση
- Ρυθμιζόμενο υποπόδιο
- Ιμάντες πρόσδεσης για κρεβάτι ή καναπέ
- Σταθεροποίηση ποδιών για ασφαλή χρήση στο πάτωμα
- Βάρος: 12 kg

Vectis

- Συσκευή ελαστικής αντίστασης για αποκατάσταση ώμου
- Ακριβής καταγραφή του εύρους τελικής κίνησης
- Δυνατότητα ρύθμισης της γωνίας παύσης για κάθε θέση εξόδου
- Σταθερή κατασκευή
- Ασύρματη σύνδεση με υπολογιστή - USB Bluetooth
- Σύστημα Biofeedback για την επανεκπαίδευση του ώμου
- Αξιολόγηση δυναμικών παραμέτρων των μυών του ώμου
- Επισήμανση του εύρους κίνησης και της αξιολόγησής του
- Ατομικές παράμετροι για τις ασκήσεις του κάθε ασθενή
- Μέτρηση ροπής σε ισομετρικές & δυναμικές συνθήκες
- Αποθήκευση των δεδομένων του ασθενή
- Αποθήκευση και σύγκριση των αποτελεσμάτων
- Βιντεοπαιχνίδια



Vectis Mini

- Συσκευή ελαστικής αντίστασης για αποκατάσταση ώμου
- Μέτρηση του εύρους κίνησης
- Δυναμικές ασκήσεις
- Ασκήσεις με ενσωματωμένο Biofeedback σε πραγματικό χρόνο
- Δυνατότητα προσαρμογής του επιπέδου δυσκολίας των ασκήσεων ανάλογα με τις εκάστοτε ανάγκες του ασθενή.
- Εύχρηστο λογισμικό
- Δυνατότητα αποθήκευσης των ασκήσεων και επανάληψη αργότερα
- Δυνατότητα αποθήκευσης αρχείου ασθενή
- Δημιουργία αναφορών με βάση τις μετρήσεις
- Ενσύρματη/ασύρματη σύνδεση με PC

ΘΕΡΑΠΕΥΤΙΚΟ ΓΥΜΝΑΣΤΗΡΙΟ

Όργανα με Βάρη - Pinofit

- Όλα τα όργανα γυμναστικής PINOFIT είναι κατασκευασμένα από άριστης ποιότητας υλικά.
- Διατίθενται με αντι-μικροβιακή ταπετσαρία από δερματίνη.
- Έχουν εργονομικό σχεδιασμό και στιβαρή κατασκευή.
- Είναι ιδιαίτερα σταθερά κατά την διάρκεια της άσκησης.
- Μετακινούνται εύκολα με ροδάκια.
- Χρώμα πλαισίου inox.
- Κατασκευάζονται εξ ολοκλήρου στην Γερμανία.



Πάγκος - Herber



Τροχαλία - Vertical



Τροχαλία επιτοίχια
2 λαβές



Τροχαλία δαπέδου
2 λαβές



Πολυόργανο - Function



Πάγκος - Angle Table

ΦΟΡΗΤΑ ΚΡΕΒΑΤΙΑ

Chiroform - 3 Τμημάτων

- Υψηλής ποιότητας κατασκευή
- Πάχος στρώματος 10cm
- Διαστάσεις: 195 x 70 cm
- Μέγιστο βάρος ασθενή: 250 kg
- Ρύθμιση ύψους: 64 - 90 cm
- Μαξιλάρι προσώπου ρυθμιζόμενης κλίσης
- Οπή αναπνοής
- Πλευρικά & μπροστινό αντιβράχιο
- Τσάντα μεταφοράς
- Βάρος: 18 kg



New Age - 3 Τμημάτων

- Υψηλής ποιότητας κατασκευή
- Διαστάσεις: 195 x 70 cm
- Μέγιστο βάρος ασθενή: 200 kg
- Ρύθμιση ύψους: 60 - 90 cm
- Μαξιλάρι προσώπου ρυθμιζόμενης κλίσης
- Οπή αναπνοής
- Πλευρικά & μπροστινό αντιβράχιο
- Τσάντα μεταφοράς
- Βάρος: 18 kg



Πτυσόμενη καρέκλα μασάζ

- Καρέκλα μασάζ αυχένα-μέσης
- Βάρος μόνο 7,25 kg
- Διαστάσεις: 80 x 55 x 112/120



Βάση Αυχένα

ΗΛΕΚΤΡΙΚΑ ΚΡΕΒΑΤΙΑ

Fisiotech - Giove

- Κρεβάτια ηλεκτρικά 2 έως 7 τμημάτων
- Διαστάσεις: 200 x 65 cm
- Με ενισχυμένο ψαλίδι μηχανισμού
- Μέγιστο φορτίο: 200 kg
- Κατακόρυφη ανύψωση
- Ηλεκτρική ρύθμιση ύψους: 49 - 95 cm
- Ρύθμιση κεφαλιού: -40° / +70°
- Θέση Trendelenburg (Giove 3, 5, 7)

- Ανύψωση πλάτης: 85° (Giove 3, 5, 7)
- Ρύθμιση ποδιών: -40° / +20° (Giove 3, 5, 7)
- Ανύψωση μέσης: 20° (Giove 3, 5, 7)
- Υποβραχιόνια με ρυθμιζόμενο ύψος (Giove 4, 5, 7)
- Οπή αναπνοής
- Επένδυση από υψηλής ποιότητας πλενόμενη δερματίνη
- Διαθέσιμα και με περιμετρικό διακόπτη ποδιού
- Διαθέσιμα και με 4 ρόδες κατόπιν παραγγελίας

Giove 2

Ηλεκτρικό κρεβάτι 2 τμημάτων



Giove 3

Ηλεκτρικό κρεβάτι 3 τμημάτων



Giove 4

Ηλεκτρικό κρεβάτι 4 τμημάτων



Giove 5

Ηλεκτρικό κρεβάτι 5 τμημάτων



Giove 7

Ηλεκτρικό κρεβάτι 7 τμημάτων



ΗΛΕΚΤΡΙΚΑ ΚΡΕΒΑΤΙΑ



Fisiotech Edo - 2 τμημάτων

- Διαστάσεις: 190 x 65 cm
- Ηλεκτρική ρύθμιση ύψους: 45 - 90 cm
- Ρύθμιση κεφαλιού: -20° /+ 60°
- Οπή για το πρόσωπο
- Μέγιστο φορτίο 150 kg
- Διαθέσιμα και με πλάτος 80 cm
- Διαθέσιμα και με 4 ρόδες
- Δυνατότητα τοποθέτησης θήκης για εξεταστικό ρολό



Fisiotech Oceano - 2 τμημάτων

- Διαστάσεις: 190 x 65 cm
- Ηλεκτρική ρύθμιση ύψους: 55 - 86 cm
- Ρύθμιση κεφαλιού: -20° /+ 60°
- Οπή για το πρόσωπο
- Μέγιστο φορτίο: 200 kg
- Διαθέσιμα και με πλάτος 80 cm
- Διαθέσιμα και με 4 ρόδες
- Δυνατότητα τοποθέτησης θήκης για εξεταστικό ρολό



EPC3523 - 2 Τμημάτων

- Διαστάσεις: 188 x 62 cm
- Ανύψωση πλάτης 85°
- Ηλεκτρική ρύθμιση ύψους: 47-90cm
- Ατσάλινος σκελετός
- Εύχρηστα ροδάκια
- Διατίθεται και με περιφερειακό σύστημα ανύψωσης (EPC3552)

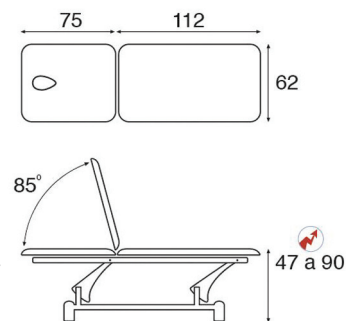

Fisiotech Bobath - 2 τμημάτων

- Διαστάσεις: 200 x 120 cm
- Ηλεκτρική ρύθμιση ύψους 45 - 90 cm
- Ρυθμιζόμενο τμήμα κεφαλιού -20° - 60°
- Μέγιστο φορτίο 180 kg
- Διαθέσιμο και με 4 ρόδες

ΗΛΕΚΤΡΙΚΑ ΚΡΕΒΑΤΙΑ



Fisiotech Atena - 3 τμημάτων

- Διαστάσεις: 190 x 65 cm
- Θέση Trendelenburg
- Ηλεκτρική ρύθμιση ύψους: 45 - 90 cm
- Ρύθμιση κεφαλιού: -20° /+ 60°
- Οπή για το πρόσωπο
- Μέγιστο φορτίο 150 kg
- Διαθέσιμα και με πλάτος 80 cm
- Διαθέσιμα και με 4 ρόδες
- Δυνατότητα τοποθέτησης θήκης για εξεταστικό ρολό



EPC3525 - 3 Τμημάτων

- Διαστάσεις: 198 x 62 cm
- Ανύψωση πλάτης 85° & μέσης 25°
- Ηλεκτρική ρύθμιση ύψους: 47-90 cm
- Ατσάλινος σκελετός
- Εύχρηστα ροδάκια
- Διατίθεται και με περιφερειακό σύστημα ανύψωσης

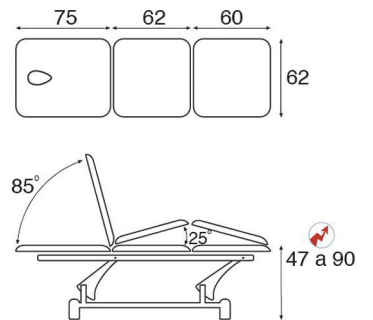

Fisiotech Eros - 5 τμημάτων

- Διαστάσεις: 190 x 65 cm
- Θέση Trendelenburg
- Ηλεκτρική ρύθμιση ύψους: 45 - 90 cm
- Ρύθμιση κεφαλιού: -20° /+ 60°
- Οπή για το πρόσωπο
- Μέγιστο φορτίο 150 kg
- Διαθέσιμα και με πλάτος 80 cm
- Διαθέσιμα και με 4 ρόδες
- Δυνατότητα τοποθέτησης θήκης για εξεταστικό ρολό



Fisiotech Tritone - 9 τμημάτων

- Διαστάσεις: 190 x 70 cm
- Θέση Trendelenburg
- 2 Μοτέρ (ρύθμιση ύψους & πλάτης)
- Ηλεκτρική ρύθμιση ύψους: 50 - 90 cm
- Ρύθμιση κεφαλιού: 0/ +70°
- Ρύθμιση ποδιών: -90° / +18°
- Ανύψωση μέσης: 110°
- Οπή για το πρόσωπο
- Μέγιστο φορτίο: 150 kg
- Διαθέσιμο και με 4 ρόδες
- Δυνατότητα τοποθέτησης θήκης για εξεταστικό ρολό

Ηλεκτρικό κρεβάτι 2 τμημάτων

- Διαστάσεις: 184 x 70 cm
- Ηλεκτρική ρύθμιση ύψους: 58 - 90 cm
- Μέγιστο φορτίο: 200 kg
- Πάχος στρώματος: 8cm
- Μήκος πλάτης: 68cm
- Οπή για το πρόσωπο
- 2 Ρόδες αναδιπλούμενες
- Θήκη για εξεταστικό ρολό



Ηλεκτρικό κρεβάτι 3 τμημάτων

- Διαστάσεις: 196 x 67 cm
- Μέγιστο φορτίο: 180 kg
- Ηλεκτρική ρύθμιση ύψους: 50 - 96 cm
- Πάχος στρώματος: 7cm
- Ανάκλιση σε θέση καθίσματος
- Οπή για το πρόσωπο
- 4 Ρόδες αναδιπλούμενες
- Θήκη για εξεταστικό ρολό



Ηλεκτρικό κρεβάτι 5 τμημάτων

- Διαστάσεις: 196 x 70 cm
- Μέγιστο φορτίο: 220 kg
- Πάχος στρώματος: 10cm
- 2 Μοτέρ
- Ηλεκτρική ρύθμιση ύψους: 60 - 89 cm
- Ανύψωση πλάτης: 70°
- Ανύψωση μέσης: 25 cm
- Οπή για το πρόσωπο
- 4 Ρόδες αναδιπλούμενες
- Θήκη για εξεταστικό ρολό



Fisiotech - Giasone

- Διαστάσεις: 200 x 70 x 75 cm
- Ηλεκτρική ρύθμιση κλίσης: -20° / + 90°
- Θέση Trendelenburg
- 2 Ανεξάρτητα υποπόδια
- Με 4 εύχρηστα ροδάκια
- Μέγιστο φορτίο: 150 kg



ΑΝΑΤΟΜΙΚΑ - ΟΡΘΟΠΕΔΙΚΑ



Ανατομικό Μαξιλάρι
Viscoflex Memory Foam

①

- Ιδανικό για αυχενικά σύνδρομα, πονοκεφάλους, νευραλγίες, σπονδυλοαρθρίτιδες
- Το υλικό του είναι από υψηλής ποιότητας Memory Foam
- Το υλικό Memory Foam έχει την ιδιότητα να διατηρεί την θερμοκρασία του σώματος
- Προσαρμόζεται τέλεια στο σχήμα του κεφαλιού
- Έχει ελαστικότητα & πλαστικότητα που εξασφαλίζει την σωστή στάση του κεφαλιού
- Βελτιώνει την ποιότητα του ύπνου
- Η μαξιλαροθήκη του δεν επιτρέπει την δημιουργία ακάρεων
- Έχει ειδικό σύστημα αεραγωγών που επιτρέπει στο μαξιλάρι να αναπνέει
- Έχει 4 Διαφορετικά ύψη, ώστε να το προσαρμόζουμε στο ύψος που μας ταιριάζει καλύτερα στον αυχένα
- Ιδανικό για έναν ξεκούραστο ύπνο
- Είναι ελαφρύ και πλένεται
- Το αγαπημένο των φυσιάτρων και φυσικοθεραπευτών



Εργονομικό Κάθισμα
Better Back

④

- Αποτρέπει την κύρτωση της σπονδυλικής στήλης
- Διατηρεί τη σωστή ευθυγράμμιση της λεκάνης
- Ανακουφίζει από την πίεση το χαμηλότερο σημείο της μέσης
- Έχει σχεδιασμό που επιτρέπει τη φυσική και άνετη στάση καθίσματος
- Μεταφέρεται παντού
- Κατασκευασμένο από ειδικά επεξεργασμένο ξύλο με κύρτωση



Στήριγμα Μέσης
Standard Lumbar

⑨

- Προσφέρει σωστή στήριξη στη σπονδυλική στήλη
- Αγκαλιάζει το σώμα
- Διατηρεί τη πλάτη επίπεδη
- Προσαρμόζεται παντού με τον ειδικό μάντα που έχει
- Διαστάσεις: 30 x 34,5 x 9,5cm

Στήριγμα Πλάτης
Lean On

⑤

- Ίδιο με το εργονομικό επικάθισμα Better Back, αλλά μόνο η πλάτη



Ρολάκι Μέσης
Lumbi Pad

⑥

- Ρολάκι μέσης μισό αποτελούμενο από συμπαγές αφρώδες υλικό
- Προσφέρει στήριξη στην μέση
- Διαθέτει μάντα για να προσαρμόζεται σε όλες τις θέσεις
- Διαστάσεις: 13 x 30.5 x 5cm





BackTone 4000 (15)

- Συσκευή για τη βελτίωση της σωστής θέσης του σώματος
- Διαθέτει μηχανισμό που μας προειδοποιεί όταν η στάση του σώματός μας δεν είναι σωστή
- Με το BackTone 4000 η σωστή στάση του σώματος γίνεται συνήθεια
- Μειώνει τον κίνδυνο για κύφωση
- Με ρυθμιζόμενες τιράντες
- Ελαφρύ 159 gr
- Άνετο και απλό στη χρήση
- Κατάλληλο για γραφεία

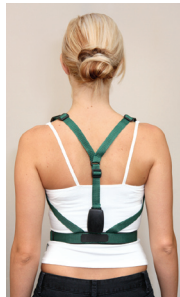

(10)

Στήριγμα Οσφυϊκής Μοίρας Bifom Pad



- Υποστηρίζει την οσφυϊκή μοίρα της σπονδυλικής στήλης
- Αγκαλιάζει το σώμα
- Διαθέτει ιμάντα για να προσαρμόζεται παντού
- Διαστάσεις: 32 x 15 x 7cm



Ανακλινόμενο Κρεβάτι (14)

- Ανακλίνεται το μέρος του κεφαλιού
- Ανακλίνεται το μέρος των ποδιών
- Ηλεκτρικός μηχανισμός
- Γερμανικό προϊόν

Knee Spacer (17)



- Τοποθετείται ανάμεσα στα πόδια και ανακουφίζει από τον πόνο της μέσης
- Απαραίτητο σε τραυματισμούς Ισχίων-Γονάτων
- Εμποδίζει τον χιασμό των ποδιών
- Ειδικά κατασκευασμένο ώστε να μην φεύγει από τα πόδια

Σφήνα Ποδιών Leg Wedge Large (41)



- Αποτελείται από Visco-elastic Memory Foam κάλυμα
- Ανακουφίζει από τον πόνο της μέσης και της πλάτης
- Βελτιώνει το κυκλοφορικό
- Ξεκουράζει τα πόδια

Ρολάκι μισό Half Roll (12)



- Ρολάκι μέσης μισό, αποτελούμενο από συμπαγές αφρώδες υλικό
- Προσφέρει στήριξη στην μέση
- Διαθέτει ιμάντα για να προσαρμόζεται σε όλες τις θέσεις
- Διαστάσεις: 12,5 x 28 x 6cm

(13)

Φουσκωτό Μαξιλαράκι Μέσης Rocket Pillow



- Προσφέρει στήριξη στην μέση
- Αποτελείται από δύο αεροθαλάμους, έναν κεντρικό και έναν περιφερειακό με βαλβίδα, που φουσκώνουν ανεξάρτητα, ώστε να ρυθμίζουμε την στήριξη που θέλουμε
- Διαστάσεις: 40cm διάμετρος

(16)

Στήριγμα Κρεβατιού Spine Reliever



- Ανατομική σφήνα κρεβατιού με μαξιλαράκι αυχένα
- Έχει δύο ανακλινόμενες θέσεις
- Ανακουφίζει από τον πόνο της πλάτης
- Αποτελείται από ελαστικό αφρώδες υλικό
- Κατάλληλο για όσους παρακολουθούν τηλεόραση από το κρεβάτι ή διαβάζουν
- Διαστάσεις: 60 x 46 x 51cm

Σφήνα Ποδιών Leg Wedge (19)

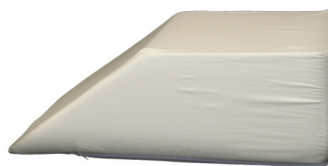

- Αποτελείται από συμπαγές αφρώδες υλικό ώστε να μην "κάθεται"
- Μειώνει τον πόνο χαμηλά στην πλάτη
- Ξεκουράζει τα πόδια
- Βελτιώνει το κυκλοφορικό
- Διαστάσεις: 51 x 64 x 20cm

Στήριγμα Αυχένα Better Neck (20)



- Ανακουφίζει τους μύες του αυχένα και των ώμων
- Παρέχει πολύ καλή πλευρική και πίσω στήριξη του κεφαλιού
- Επιτρέπει τη μικρή και εσκεμμένη κίνηση του κεφαλιού στα πλάγια
- Ιδανικό στο ταξίδι ή στο γραφείο

Φίδι Μαξιλάρι Form Fix 21



Τι είναι το Form Fix

- Είναι πρωτοποριακό ανατομικό μαξιλάρι, κατασκευασμένο από εκατοντάδες μικροσκοπικές μπίλιες πολυστερενίου που δίνουν μία ιδιαίτερα ευχάριστη αίσθηση αφής

Τι προσφέρει το Form Fix

- Στήριξη στην σπονδυλική στήλη
- Ανακούφιση από πόνους της μέσης και της πλάτης
- Ανακούφιση από πόνους στα ισχία και στα γόνατα
- Καλύτερη στάση του σώματος στις εγκύους γυναίκες, κατά την διάρκεια του ύπνου

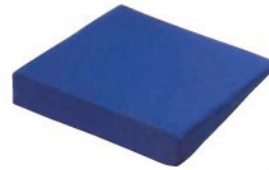

Σφήνα 23

- Οι ειδικοί συνιστούν να έχει το κάθισμα κλίση 10 μοίρες προς τα εμπρός.
- Την εργονομική αυτή διόρθωση προσφέρει το μαξιλάρι καθίσματος, γιατί εξασφαλίζει τη σωστή γωνία μεταξύ της λεκάνης και του υπόλοιπου σώματος
- Διαστάσεις: 35 x 35 x 6,5cm

Σφήνα Κόκκυγος 22



- Εργονομικά σχεδιασμένο μαξιλάρι καθίσματος (σφήνα) με τις ιδιότητες της σφήνας
- Ειδικό κόψιμο στην περιοχή του κόκκυγα
- Κατάλληλο αφρώδες υλικό
- Απαραίτητο για όσους αντιμετωπίζουν πρόβλημα με τον κόκκυγα
- Διαστάσεις: 32 x 42 x 7,2cm



Κάθισμα Ergolife 25

- Εργονομικό φορητό κάθισμα το οποίο παρέχει γρήγορα και εύκολα μια τέλεια θέση στήριξης για την μέση & την πλάτη
- Χρησιμοποιείται στο θέατρο, στην παραλία, στο ψάρεμα, στην εκδρομή, στο γήπεδο κ.α.
- Μικρό σε όγκο και πολύ ελαφρύ, μόλις 985gr
- Οι ιμάντες είναι από ειδικό βαμβάκι που αντέχουν 280kg βάρος
- Χώρα προέλευσης Σουηδία

Σέλα Γραφείου - Humantool 24



- Σχεδιασμένο για να κρατάει τη λεκάνη σε φυσική θέση ευθυγραμμίζοντας την πλάτη, τους ώμους και τον αυχένα
- Μειώνει την πίεση που ασκείται στην σπονδυλική στήλη
- Δημιουργεί ευεξία λόγω της διαρκούς κίνησης
- Ενδυναμώνει τους μύες της πλάτης & του θώρακα
- Εμπιρεύεται βάση για μαλακές & σκληρές επιφάνειες
- Υφασμα από ειδικό υλικό που δεν λερώνεται εύκολα
- Ελαφρύ 600gr



Ενεργό Κάθισμα Active Balance Seat 28

Τι προσφέρει το Active Balance Seat:

- Παρέχει έναν επαναστατικό τρόπο για να ελαχιστοποιεί τις επιβλαβείς συνέπειες για τον ανθρώπινο οργανισμό, από παρατεταμένη καθιστική εργασία
- Μειώνει την πίεση που ασκείται στην σπονδυλική στήλη, κρατώντας την αποσυμπιεσμένη
- Ενδυναμώνει τους μύες
- Αυξάνει την κυκλοφορία του αίματος
- Ιδανικό για άτομα με προβλήματα μέσης και σκολίωσης
- Η έδρα επιτρέπει την ελεύθερη κίνηση 360 μοιρών καθώς και την κλίση της κίνησης
- Ρύθμιση ύψους: 58 -77 cm

Κάθισμα "Προεδρική" Σέλα 43



- Η "προεδρική" σέλα είναι σχεδιασμένη για να κρατάει τη λεκάνη σε μια φυσική θέση ευθυγραμμίζοντας την πλάτη, τους ώμους και το λαιμό
- Κρατάει τους γοφούς σε μια φυσική καμπύλη προς τα εμπρός
- Μπορείτε να ρυθμίσετε τη γωνία του καθίσματος για μια τέλεια θέση
- Πλαίσιο αλουμινίου με ρόδες νάυλο
- Αμορτισέρ με αέρα
- Εξαιρετικός αφρός πολυουρεθάνης
- Κατάλληλο για γραφεία, ιατρεία, κομμωτήρια, κέντρα αισθητικής κ.α.
- Ρύθμιση ύψους: 53 -71 cm



Εργονομικό Κάθισμα Kneeling Chair 42

- Μοναδικό κάθισμα με Visco Elastic Memory Foam
- Προσφέρει άνετη θέση μειώνοντας την πίεση στη σπονδυλική στήλη
- Βοηθάει στην ευθυγράμμιση της σπονδυλικής στήλης
- Ιδανικό για άτομα με προβλήματα μέσης, αλλά και για την πρόληψη προβλημάτων μέσης
- Συνιστάται από φυσιοατρούς και φυσικοθεραπευτές
- Ανθεκτικό ατσάλινο πλαίσιο
- Άνετη ρύθμιση του ύψους με αμορτισέρ αερίου

Εξεταστικό Κρεβάτι Μεταλλικό



Σκαμπό με πλάτη



Εξεταστικά Κρεβάτια Ξύλινα



Σκαμπό χωρίς πλάτη



Πολύζυγο



Δαχτυλιέρα



Τροχός Ώμου



Διαφανοσκόπιο (Διπλό-Μονό)



Συσκευή Πρηνισμού - Υπτιασμού
Συσκευή Κάμψης - Έκτασης



ΕΞΟΠΛΙΣΜΟΣ ΧΩΡΟΥ

Δινόλουτρο Μικρό - Μεγάλο

- Κατάλληλο για άνω ή κάτω άκρα
- Με θερμοστάτη (Μεγάλο)

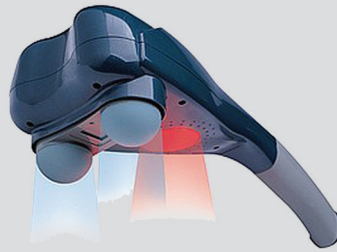

Κρουστική Ηλεκτρομάλαξη με Υπέρυθρη

- Κρουστική ηλεκτρομάλαξη
- Βαθιά κάθετη κρούση
- Υπέρυθρη έως 70°
- 3.200 κρούσεις /min
- 2 Ταχύτητες
- 3 Πιθανοί συνδυασμοί
- Ελαφριά: 1,3 Kg

Παραβάν 2φυλλα 3φυλλα



Παραφινόλουτρο



- Χωρητικότητα: 2,8 lt
- Ισχύς: 200W
- Χρόνος προθέρμανσης: 1 ώρα
- Θερμοστάτης με συνεχή ρύθμιση θερμοκρασίας



Τροχήλατο New Age 1 PF00CAR001

- Τροχήλατο με 2 ράφια και 2 συρτάρια
- Διαστάσεις τροχήλατου: 65,5x45,5x82cm
- Απόσταση ραφιών: 47,5cm



Τροχήλατο New Age 2 PF00CAR002

- Τροχήλατο με 3 ράφια και 2 συρτάρια
- Διαστάσεις τροχήλατου: 65,5x45,5x82cm
- Απόσταση ραφιών: 19,5/27,5cm



Τροχήλατο New Age 4 PF00CAR004

- Τροχήλατο με 3 ράφια και 1 συρτάρι
- Διαστάσεις τροχήλατου: 56x38,5x82cm
- Απόσταση ραφιών: 20/27,5cm



Τροχήλατο Green Eco

- Τροχήλατο αλουμινίου με βάση από Plexi-Glass
- Διαστάσεις: 42x56x80 cm
- Βάρος: 12 kg

PinoFit Bands

- Λάστιχα ασκήσεων για ενδυνάμωση
- Κόβονται σε όποιο μήκος επιθυμείτε
- Δεν σκίζονται
- Συσκευασία 45m
- Διαθέσιμο σε διάφορες αντιστάσεις (κίτρινο-κόκκινο-πράσινο-μπλε-μαύρο)



PinoFit Tubing

- Λάστιχα ασκήσεων για ενδυνάμωση
- Κόβονται σε όποιο μήκος επιθυμείτε
- Δεν σκίζονται
- Συσκευασία 30,50m
- Διαθέσιμο σε διάφορες αντιστάσεις (κίτρινο-κόκκινο-πράσινο-μπλε-μαύρο)

PinoFit Miniband

- Για ενδυνάμωση των κάτω άκρων
- Μήκος: 33cm
- Διαθέσιμο σε 4 αντιστάσεις

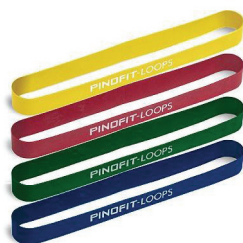

PinoFit Tubing με λαβές

- Μήκος 1,40m
- Διαθέσιμα σε διάφορες αντιστάσεις



PinoFit Supergroup

- Για ενδυνάμωση
- Μήκος: 1m



PinoFit Balance Board

- Δίσκος ισορροπίας πολυαξονικός
- Με αντιολισθητική δράση
- Πολύ μικρό βάρος
- Διάμετρος 39 cm



PinoFit Balance

- Πλατφόρμες ισορροπίας για ασκήσεις ισορροπίας & συντονισμού
- Κατάλληλες για μυϊκή ενδυνάμωση
- Μπορούν να χρησιμοποιηθούν στατικά και δυναμικά
- Διάμετρος: 33 cm

PinoFit Balance Pad

- Τάπητας για ασκήσεις ισορροπίας & ιδιοδεκτικότητας
- Βελτίωση συντονισμού & σταθερότητας
- Είναι κατασκευασμένος από μαλακό αφρώδες υλικό
- Περιλαμβάνει αφίσες με απεικόνιση των ασκήσεων
- Αντιολισθητική βάση
- Διαστάσεις: 50 x 39 x 6 cm



ΒΟΗΘΗΜΑΤΑ ΑΣΚΗΣΕΩΝ

Pinofit Faszienrolle

- Κύλινδροι για χαλάρωση και διάταση των μυών
- Ενισχύουν την μυοπεριτονιακή απελευθέρωση
- Ενδυναμώνουν το μυοσκελετικό
- Μειώνουν τον μυϊκό πόνο
- Κατάλληλοι για φυσικοθεραπεία, άθληση, pilates, yoga κ.α.
- Διαθέσιμοι με κυματοειδή και λεία επιφάνεια
- Μεγάλη γκάμα διαστάσεων: 45 x 15cm (λείο), 45 x 12cm (κυματοειδές), 15 x 5cm (mini)



Pinofit Gymnastikball

- Κατάλληλη για ασκήσεις ευλυγισίας, ισορροπίας, και κινητικότητας.
- Βελτίωση της στάσης του σώματος
- Ενδυνάμωση του κορμού & της σπονδυλικής στήλης
- Σύσφιξη

Μπαλάκια Ασκήσεων για Δάχτυλα



Handmaster

- Εξάσκηση καμπτήρων εκτεινόντων των δακτύλων



Πλαστελίνη Pinofit

- Ενδυνάμωση δακτύλων και χεριού
- Άοση και δεν λεικιάζει
- Σε διάφορες αντιστάσεις



Pinofit Gymnastikmatte

- Στρώμα ασκήσεων
- Υλικό: Πολυαιθυλένιο
- Διαστάσεις: 180 x 60 x 1 cm



Βάρη αστραγάλου-καρπού Pinofit

- Διαθέσιμα σε: 0,5kg, 1 kg, 1,5 kg, 2 kg, 3 kg



Αιτήρες Pinofit

- Αιτηράκια γυμναστικής με επίστρωση βινυλίου.
- Διαθέσιμα σε: 1kg, 1,5 kg, 2 kg, 3 kg, 4 kg, 5 kg



COOL GEL

Αναλγητικό Gel Κρυοθεραπείας

Τι είναι το COOL GEL

Το COOL GEL είναι ένα φυσικό τοπικό αναλγητικό σε μορφή gel. Έχει άμεση δράση στα σημεία που εφαρμόζεται και ανακουφίζει από τον πόνο. Προκαλεί μία αίσθηση δροσιάς και έχει ευχάριστο άρωμα. Δεν λεικιάζει και είναι φιλικό στον άνθρωπο. Τονώνει την κυκλοφορία του αίματος τοπικά. Απλώνουμε στην πάσχουσα περιοχή το COOL GEL 3-4 φορές την ημέρα κάνοντας ελαφρό μασάζ.



Άμεση ανακούφιση σε:

Πόνους αυχένα & μέσης

Πόνους αρθρώσεων & μυών

Αρθρίτιδες

Χονδροπάθειες

Τενοντίτιδες & Επικονδυλίτιδες

Θλάσεις & Διαστρέμματα

Φλεγμονή & Οίδημα

Κακώσεις & Τραβήγματα

Ποια τα οφέλη του COOL GEL

- Ανακουφίζει από τον πόνο
- Μειώνει το οίδημα και τη φλεγμονή
- Έχει εκχύλισμα ευκαλύπτου
- Χωρίς Parabens
- Χωρίς Propylene Glycol
- Χωρίς Parfum
- Λειτουργεί αποτελεσματικά με τον υπέρηχο
- Απορροφάται άμεσα
- Βοηθάει στην αποκατάσταση των μυών μετά από προπόνηση
- Δεν είναι φάρμακο και επομένως δεν επιβαρύνει τον οργανισμό



Ορθοπαιδικοί, φυσίατροι,
φυσικοθεραπευτές & χειροπράκτες
χρησιμοποιούν το COOL GEL

ΑΝΑΛΩΣΙΜΑ ΦΥΣΙΚΟΘΕΡΑΠΕΙΑΣ

Γαλάκτωμα μασάζ - Eri-Bliss

- Γαλάκτωμα εξαιρετικής ποιότητας
- Με Argan Oil
- Με Προβιταμίνη B5
- Με Αλλαντοΐνη
- Ιδανικό για μασάζ μεγάλης διάρκειας
- Ενυδατώνει σε βάθος
- Προστατεύει και περιποιείται το δέρμα
- Χαρίζει μεγάλη ελαστικότητα στην επιδερμίδα
- Δημιουργεί την αναγκαία λιπαρότητα, χωρίς να λαδώνει
- Συσκευασίες 5lt, 1000ml, 300ml



Γαλάκτωμα μασάζ - TOP

- Γαλάκτωμα εξαιρετικής ποιότητας
- Δερματολογικά ελεγμένο
- Αντιαλλεργικό
- Με Αλόη & Βιταμίνη E
- Με αιθέρια έλαια που του δίνουν ένα εκπληκτικό άρωμα
- Με ουδέτερο pH (5,5)
- Συσκευασίες 5lt, 1000ml, 200ml



Gel Υπερήχου

- Υψηλής ποιότητας Gel Υπερήχων, Ιταλίας
- Συσκευασία των 5 Lt
- Η συσκευασία εμπεριέχει μπουκάλι



Παραφινέλαιο

- Σε συσκευασία των 4lt



Κρέμα TECAR XCRT

- Αγωγή κρέμα για θεραπεία Tecar
- Η υψηλή αγωγιμότητα ευνοεί την βέλτιστη απόδοση της θεραπείας capacitive & resistive
- Συσκευασία: 1000ml



Κρέμα ARNIKA

- Κρέμα με εκχύλισμα άρνικας υψηλής ποιότητας
- Έχει αντι-φλεγμονώδη δράση
- Κατάλληλη για μώλωπες, χτυπήματα, κακώσεις, διαστρέμματα
- Ανακουφίζει τα πρησμένα & κουρασμένα πόδια



Pinotape Pro Sport

- Kinesio Tape σε πολλά χρώματα
- Με ισχυρή κόλλα, μη τοξική και υποαλλεργική
- Κυματοειδές
- Κατάλληλο & για τους απαιτητικότερους αθλητές
- Αδιάβροχο
- 5m x 5cm



Αυτοκόλλητα Ηλεκτρόδια

- 50X50mm

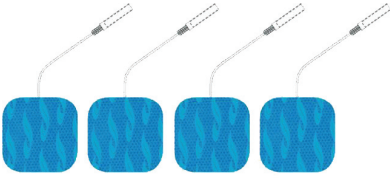

Αυτοκόλλητα Ηλεκτρόδια

- 50X100mm

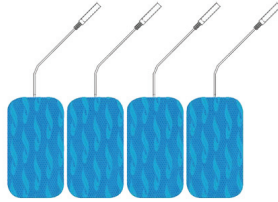

Αυτοκόλλητα Ηλεκτρόδια

- Στρογγυλά

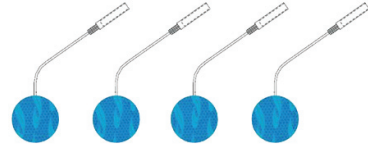

Αυτοκόλλητα Ηλεκτρόδια

- 50X50mm
- Με Clip

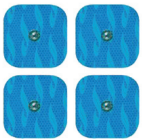

Αυτοκόλλητα Ηλεκτρόδια

- 50X100mm
- Με Clip



Αυτοκόλλητα Ηλεκτρόδια

- Στρογγυλά
- Με Clip

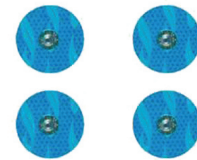

Αυτοκόλλητα Ηλεκτρόδια Wi-Tens



Ηλεκτρόδια Σιλικόνης

- 50x50mm
- 60x85mm
- 50x100mm
- 80x120mm



Θήκες Ηλεκτροδίων

- Για ηλεκτρόδια
- 50x50mm
 - 60x85mm
 - 50x100mm
 - 80x120mm



Ηλεκτρόδια Σιλικόνης με καλώδιο

- Με βύσμα
- 50x50mm
- 60x85mm



Ηλεκτρόδια Σιλικόνης με καλώδιο

- Με σπή
- 50x50mm
- 60x85mm



Ηλεκτρόδια Δερματίνης

- 60x45mm
- 60x80mm
- 80x120mm



Σφουγγαράκια Αναρρόφησης

- 40mm
- 60mm
- 90mm



Βεντούζες Αναρρόφησης

- 40mm
- 60mm
- 90mm



Καλώδια Αναρρόφησης



ΑΝΑΛΩΣΙΜΑ ΦΥΣΙΚΟΘΕΡΑΠΕΙΑΣ

Χαρτσέντονα

- Χαρτσέντονο Α' ποιότητας σε όλες τις διαστάσεις
- Χαρτσέντονο Δυπλό
- Χαρτσέντονο Πλαστικό
- Χαρτσέντονο Non Woven



Χαρτοβάμβακας

- Α' Ποιότητας
- 5 Kg



Χαρτί Ρολό

- Χαρτί ρολό Λείο-Γκοφρέ
- 1000 gr & 5 Kg



Καλώδια Ηλεκτροθεραπείας



Ελαστικοί Ιμάντες

- 40x8cm
- 60x8cm
- 80x8cm
- 100x8cm
- 120x8cm



Αντάπτορες



Θερμά - Ψυχρά Επιθέματα



Βελόνες DONGBANG, SEIRIN, WOOJEON

- Συσκευασίες: 100τεμ / 500τεμ / 1000τεμ
- Τεράστια ποικιλία διαστάσεων
- Με ή χωρίς οδηγό
- Χειρουργικό ανοξείδωτο ατσάλι
- Αποστειρωμένες σε ατομική συσκευασία



Βεντούζες Μασάζ



Cryotherapy Liquid

- Η γνήσια κρυοθεραπεία
- Το χρησιμοποιούμε με ελαστικό επίδεσμο από 100% βαμβάκι
- Περιδένουμε την περιοχή με τον εμποτισμένο, με το Cryotherapy Liquid, επίδεσμο
- Ψύχει ευχάριστα για 2 ώρες
- Ανακουφίζει από τον πόνο μυών & αρθρώσεων
- Συνδυάζει περιδέση και κρυοθεραπεία
- Δεν δημιουργεί έγκαυμα όπως ο πάγος
- Έτοιμο προς χρήση

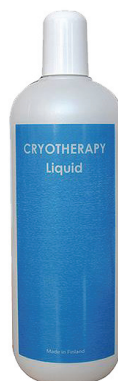

Γάντια Εξεταστικά

- Latex, Βινυλίου, Νιτρίλιου
- Με πούδρα ή χωρίς πούδρα
- Διαστάσεις: S / M / L / XL

COOL GEL

Αναλγητικό Gel Κρυοθεραπείας

Τι είναι το COOL GEL

Το COOL GEL είναι ένα φυσικό τοπικό αναλγητικό σε μορφή gel. Έχει άμεση δράση στα σημεία που εφαρμόζεται και ανακουφίζει από τον πόνο. Προκαλεί μία αίσθηση δροσιάς και έχει ευχάριστο άρωμα. Δεν λεκιάζει και είναι φιλικό στον άνθρωπο. Τονώνει την κυκλοφορία του αίματος τοπικά.

Απλώνουμε στην πάσχουσα περιοχή το COOL GEL 3-4 φορές την ημέρα κάνοντας ελαφρό μασάζ.



Άμεση ανακούφιση σε:

Πόνους αυχένα & μέσης

Τενοντίτιδες & Επικονδυλίτιδες

Πόνους αρθρώσεων & μυών

Θλάσεις & Διαστρέμματα

Αρθρίτιδες

Φλεγμονή & Οίδημα

Χονδροπάθειες

Κακώσεις & Τραβήγματα

Ποια τα οφέλη του COOL GEL

- Ανακουφίζει από τον πόνο
- Μειώνει το οίδημα και τη φλεγμονή
- Έχει εκχύλισμα ευκαλύπτου
- Χωρίς Parabens
- Χωρίς Propylene Glycol
- Χωρίς Parfum
- Λειτουργεί αποτελεσματικά με τον υπέρηχο
- Απορροφάται άμεσα
- Βοηθάει στην αποκατάσταση των μυών μετά από προπόνηση
- Δεν είναι φάρμακο και επομένως δεν επιβαρύνει τον οργανισμό



Ορθοπαιδικοί, φυσίατροι,
φυσικοθεραπευτές & χειροπράκτες
χρησιμοποιούν το COOL GEL



www.epi-bion.gr

Epi-Bion

“Επι-βιώνει μόνο η ποιότητα”

Σινώπης 13, 115 27 Αμπελόκηποι • Τηλ.:210 7774772 - 7791501

E-mail:info@epi-bion.gr

 www.facebook.com/EpiBionGreece